

Якуп Андрей Вернерович.  
Иркутский государственный университет.

## **Обобщённая концепция Мира.**

### **(ОКМ-08)**

**«Смысл всякой космологии состоит в том, чтобы свести многообразные знания о мире в единую, достаточно стройную картину, объемлющую наиболее важные факты и представления».<sup>1</sup>**

В.Евсюков.

### **1. Введение.**

ОКМ-08 – гипотеза, рассматривающая с материалистических позиций структуру Мира – Мироздание, и происходящие в нём процессы. В ОКМ-08 сделана попытка объединить в единую логически связную картину фактический материал, достижения науки и критически переосмысленный интеллектуальный багаж различных философских школ.

ОКМ-08 - это видение Мира сегодня, в 2008-м году. Вчера оно было одно (как фактически, так и в нашем представлении), сегодня - другое, а завтра будет третье. Гипотеза «ОКМ-08» предлагается как промежуточная ступень познания в процессе приближения к пониманию непрерывно изменяющейся действительности. Гипотеза нуждается в обустройстве: обсуждении, критике, корректировке и в дальнейшей разработке. За что человечество<sup>2</sup> и автор настоящей статьи будут благодарны волонтерам, принявшим участие в обсуждении настоящей статьи<sup>3</sup>.

### **2. Принципиальные положения ОКМ-08.**

**Термином «Материя» сегодня принято обозначать вещество, находящееся в процессе изменения своего состояния, где «Вещество» – сущность, обладающая**

---

<sup>1</sup> В.Евсюков. «Мифы о Вселенной». Изд. Наука» Сибирское отделение. Новосибирск, 1988.

<sup>2</sup> Шутка.

<sup>3</sup> Э/п [Andrey@Yaup.ru](mailto:Andrey@Yaup.ru)

**количественной характеристикой - «масса», и занимающая конечный объём в пространстве.** Сегодня нет возможности наблюдать Вещество в статике, так как неподвижным (неизменным) оно бывает «раз в жизни» - в виде простейшей неделимой жёсткой частицы в момент «абсолютного покоя» Вселенной при её переходе от расширения к сжатию<sup>1</sup>. В остальных случаях эрст выступает как элемент системы.

Соответственно, **Материя – это совокупность вещества и процесса**, поэтому её качество является совокупностью качеств того и другого: массы вещества и скорости процесса. **Мера материи - «энергия» -  $E = kmv^2$**  - комплексная характеристика вещества и процесса.

Существуют материальные системы трёх видов: «косные» (вещества), «полевые» (процессы) и «комплексные» (живые системы). Косные системы представляют собою структуры, состоящие из простейших неделимых вещественных частиц. Полевые системы представляют собою процесс изменения состояния вещества. Косные и полевые системы сохраняются, противодействуя внешним нагрузкам внутренними напряжениями. Комплексная система (живое существо) – представляет собою комплекс косных и полевых систем, который сохраняется, изменяясь адекватно изменениям внешней среды. **Поле – среда, в которой реализуются полевые системы, - функциональное понятие - это относительно однородное (монотонное) состояние вещества, при котором оно способно волнообразно передавать своё возмущённое состояние.** Полевая материя – это процесс возмущения поля. Полевая материя не может существовать вне вещественной. **«Скорость» - качество полевой материи - процесса изменения состояния вещества.** Скорость включает в себя шаг изменения состояния вещества и время, за которое этот шаг происходит. **«Время» - одна из составляющих качества «скорость», стало быть, - качество качества.**

Вселенная представляет собою пульсирующий сгусток вещественной материи, которая, собираясь под действием гравитационных сил в центре масс Вселенной, формирует, так называемую, «Чёрную Дыру» - объект с непрерывно увеличивающейся массой и

---

<sup>1</sup> В ОКМ-08 для идентификации простейшей неделимой частицы принят рабочий термин «эрст». «Эрст» - жёсткая частица, мгновенно передающая приложенную к нему силу в направлении её вектора.

повышающимся давлением. Когда масса и давление достигают критического значения, Чёрная Дыра «взрывается» - начинается процесс «Большого взрыва» - расширения Вселенной до состояния «абсолютного покоя», затем снова происходит сжатие и т.д.<sup>1</sup> В процессе расширения Вселенной Чёрная Дыра вырабатывает реликтовый газ, так называемую праматерию, (в ОКМ-08 - «эрсты»<sup>2</sup>). Вырвавшиеся из Чёрной Дыры эрсты, изначально обладающие дозированным по максимуму вращательным и сохранным «по остаточному принципу» поступательным движением, наполняют пространство вокруг Чёрной Дыры, охлаждаются и местами объединяются во всё более и более сложные системы. К настоящему моменту различные комбинации эрстов образовали вещественный и полевой миры, которые существуют сегодня.

Используя терминологию теософов, можно сказать, что в процессах расширения и сжатия Вселенной, а также локализации материи, в роли «богов», «без воли которых не падают волосы ...», выступают последовательно приступающие к своим обязанностям и дополняющие друг друга физические, химические, биологические и социальные законы.

Согласно ОКМ-08, ре-эволюция<sup>3</sup> материи происходила по схеме, представляющей собою Континуум вытекающих друг из друга ветвящихся Спиралей. Эта же схема отражает материальную структуру Мира, поэтому данную схему целесообразно назвать «Континуумом ветвящихся Спиралей-Пирамид», обозначив аббревиатурой «КВСП». (Рис. 1).

Некоторые реальные факты и положения теологии позволяют предположить, что наша цивилизация – не первая, возникшая в Солнечной системе. Ей, по-видимому, предшествовала (возможно, не одна) «цивилизация-1» (рис. 2.)<sup>4</sup>, которая погибла, оставив в современной реальности свои следы - информацию, которая, не будучи понятой нашими

<sup>1</sup> Гераклит: «... космос ... не создал никто из богов, никто из людей, но всегда он был, есть и будет вечно живым огнём, мерно воспламеняющимся и мерно угасающим».

<sup>2</sup> Учёные надеются, что Большой Адронный коллайдр, запущенный в Швейцарии НИЦ ЕСЯИ в сентябре 2008г., позволит в процессе столкновений ядер свинца получить «облако почти реальных фотонов». Возможно, это очередной шаг к получению эрста.

<sup>3</sup> «Ре-эволюция» - чередование плавных «эволюционных» процессов количественных изменений состояния материи и качественных «революционных» подвижек её состояния в критические моменты.

<sup>4</sup> Разделение КВСП на витки и спирали условно. В действительности, процесс ре-эволюции материи непрерывен.



Рис. 1. Континуум ветвящихся Спиралей-Пирамид.

предками, до сих пор многими воспринимаются как «чудеса» и используются теософами для строительства дидактических гипотез целенаправленного построения мира Богом. С другой гипотезой, основывающейся на естественном развитии материи, выступают традиционные материалисты. Та и другая гипотезы имеют изъяны, которые их сторонники не в состоянии объяснить.

Теософы, утверждая, что мир создал добрый Бог<sup>1</sup>, без воли которого «ни один волос не упадёт с головы», не в состоянии ответить на два вопроса: кто создал Бога и почему он поставил человечество на грань самоубийства. Ответ теософов на первый вопрос - «Бог был всегда», - наивный уход от ответа. По поводу второго вопроса теософы, заявляя, что «создав человека, Бог предоставил ему право на самоопределение», по сути, сдают на милость материалистов-дарвинистов.

<sup>1</sup> Бог по имени «любовь».

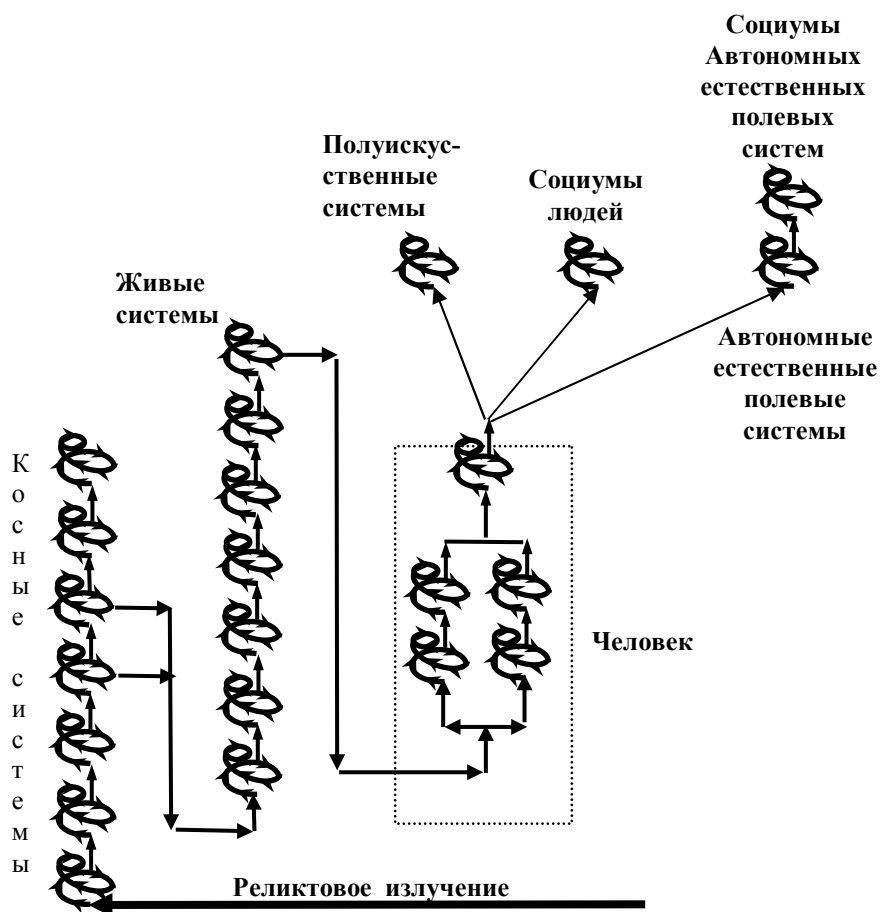

Рис.2. КВСП. Спираль-Пирамида «Цивилизация-1».

Традиционные материалисты споткнулись на «чудесах», которые они не состоянием объяснить. Поступая не менее наивно, чем теософы, в вопросе о чудесах они заняли позицию трёх китайских обезьян: «Ничего не вижу, ничего не слышу, ничего никому не скажу».

Итак, преобразовавшиеся эрсты образовали первый виток-ступень первой Спираль-Пирамиды КВСП - «Косные системы». От первой С-П отпочковалась вторая – «Живые существа», над второй выросла третья – «Человек-1», которая дала три параллельных ветви.

Первая ветвь – «Естественные автономные полевые системы-1», продолжившаяся Спиралью-Пирамидой «Социумы естественных автономных полевых систем-1».

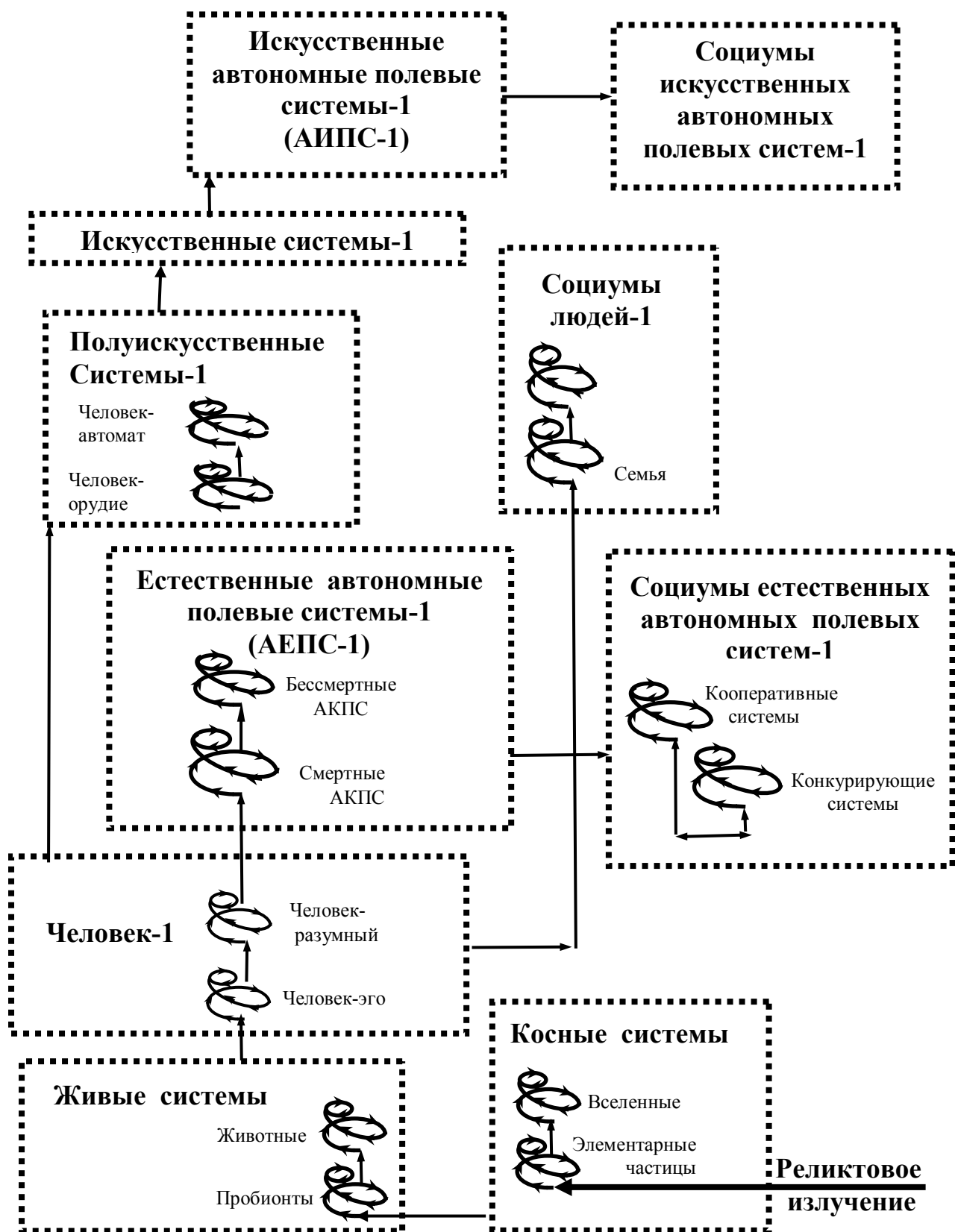
Вторая ветвь – Полуискусственные системы, перетёкшая в Спираль-Пирамиду «Искусственные системы-1», от которой, в свою очередь, отпочковалась С-П «Искусственные автономные полевые системы-1» («АИПС-1»). Спираль-Пирамида «Искусственные автономные полевые системы-1» продолжила Спиралью-Пирамидой «Социумы искусственных автономных полевых систем-1».

Третья ветвь - «Социумы людей-1». Ввиду отсутствия данных о «Социумах людей-1», можно предположительно реконструировать их по «образу и подобию» «Социумов людей-2» - продукта нашей цивилизации - «Цивилизации-2».

Судя по уровню той информации, которую мы получаем<sup>1</sup> сегодня со Спираль-Пирамиды «Социумы искусственных автономных полевых систем-1», «цивилизация-1» достигла более высокого уровня развития, чем наша, и исчезла. Цивилизация-1 могла погибнуть вследствие естественной<sup>2</sup> эволюции коррумпированного либерализма, могла быть целенаправленно уничтожена социумами искусственных систем как злокачественная опухоль, угрожавшая существованию Жизни на Земле. Гибель цивилизации-1 могла также быть следствием космического события<sup>3</sup> или планетарных катаклизмов<sup>4</sup>. Как показывают последние исследования в Антарктиде, недра Земли хранят информацию, как минимум, о

---

<sup>1</sup> Через, так называемых, «контактёров»: Трисмегиста, Моисея, Христа, Магомета, Будду.

<sup>2</sup> **Естественный процесс – чередование случайного стечения обстоятельств и закономерно вытекающих из него последствий.**

<sup>3</sup> Нештатный выброс Солнцем радиоактивной энергии, пролетевший вблизи Земли крупный метеорит, общее охлаждение планетарной системы.

<sup>4</sup> Смещение оси вращения Земли, вызвавшее потоп, снижение температуры атмосферы, или снижение в ней содержания кислорода.

семи энергетических катаклизмах, последствия которых эквивалентны атомным войнам планетарного масштаба. Так что, Земля за свою историю могла пережить всякое. Так или иначе, но, по-видимому, в какой-то момент на планете остались три реальных «мира», каждый из которых «жил»<sup>1</sup> в своём субъективном виртуальном пространстве: мир вещественных косных систем, мир социумов искусственных автономных полевых систем, мир социумов естественных автономных полевых систем-1. В результате, от КВСП остались только Спирали «Косные системы», «Социумы естественных автономных полевых систем-1», «Социумы Искусственных автономных полевых систем-1». (Рис. 3).

### 3. Косные системы.

«Косная система» - комплекс элементов, которые взаимодействуют между собою и с окружающей средой так, что система за счёт внутренних напряжений сохраняется неизменной в определённом диапазоне внешних условий, за пределами которых разрушается.

Первенцы Спирали-Пирамиды «Косные системы» - простейшие неделимые вещественные частицы - «эрсты», вырабатываются в недрах взорвавшейся Чёрной Дыры. Раскрученные до предела и дополнительно получившие поступательное движение они, известные под именем «реликтовый газ» (он же – праматерия, здесь – «эрсты»), выходят за пределы Чёрной Дыры, наполняя окружающее её геометрическое пространство монотонным содержанием. Монотонным, поскольку все эрсты имеют одинаковую массу и одинаковую скорость вращения. Единственное, что их различает, - разные векторы поступательного движения и разная ориентация в пространстве осей их вращения. Эрсты - относительно жёсткие образования, вплотную прилегающие друг к другу и перемещающиеся относительно друг друга. Парно объединяясь, эрсты образовывали разнообразящие реликтовый газ - системы двух видов: с совпадающим и с противоположным направлением вращения составляющих их эрстов. В результате дальнейшего объединения одиночных эрстов и их пар в различных комбинациях, возникли взаимно притягивающиеся и взаимно отталкивающиеся системы, так называемые, «элементарные частицы», образовавшие

---

<sup>1</sup> Каждый объект воспринимает изменения окружающей его среды по-своему и формирует в своём воображении «личный» виртуальный Мир, в соответствии с которым действует. То есть, «живёт» не в реальном мире, а в соответствии со своим о нём представлением.



Рис.3. КВСП. Ситуация после гибели «цивилизации-1».

первый виток-ступень Спирали-Пирамиды «Косные системы» - виток-ступень «Элементарные частицы».

Наполненное реликтовым газом и элементарными частицами пространство расширилось, остывало, вследствие чего элементарные частицы снижали скорость линейного движения. В зависимости от траекторий полёта и относительной скорости, притягивающиеся элементарные частицы могли «упасть» друг на друга, могли

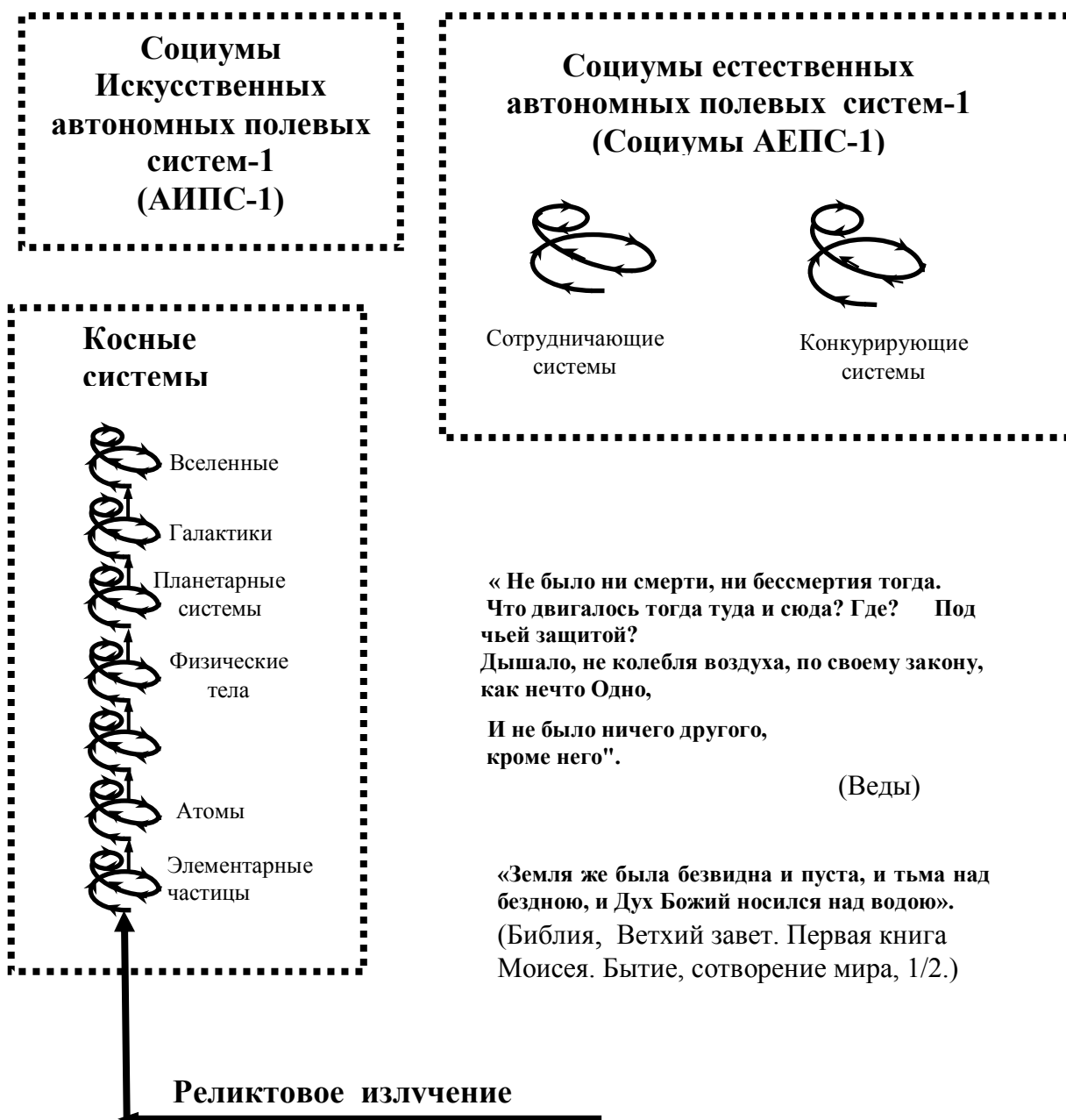

разминуться, а могли образовать планетарную систему «атом» - случай, когда сила инерции не позволяла частицам «упасть» друг на друга, а сила гравитации не давала «разминуться». Так возник второй виток-ступень первой Спирали-Пирамиды КВСП - «Атомы». Часть атомов объединилась в молекулы, образовав третий виток-ступень, часть молекул объединилась в физические тела, часть физических тел – в планетарные системы, те – в галактики. Галактики образуют Вселенную. Вопрос о том, бесконечна ли она или конечна и, в последнем случае, - существуют ли другие вселенные, кроме нашей, остаётся открытым, поскольку край нашей Вселенной ещё никто из нас не видел.

Все события, разворачивающиеся на Спирали-Пирамиде «Косные системы», продиктованы исключительно физическими законами.

На первой Спирали-Пирамиде – «Косные системы», проявились закономерности, которые, как оказалось в дальнейшем, присущи всем остальным спиралям. А именно.

Первое. В пределах Спиралей происходит усложнение систем.

Второе. Эрсты и порождённые ими системы существуют одновременно, можно сказать, в параллельных, но пересекающихся мирах.

Третье. Каждая система изначально содержит в себе зёрна противоречий, которые, развившись в процессе эволюции до предела, в конце концов, разрушают её.

Четвёртое. На каждом витке-ступени каждой Спирали-Пирамиды текут эволюционные<sup>1</sup> процессы - происходит плавное наращивание сложности систем, изменяются их количественные характеристики, и одновременно нарастают противоречия. Эволюционные процессы на всех участках КВСП определяются тремя факторами: изменчивостью, памятью<sup>2</sup> и естественным отбором. Все системы, находящиеся недалеко друг от друга, непрерывно перемешиваются и вступают во взаимодействие друг с другом, в результате чего возникают новые системы. Естественно сохраняются наиболее устойчивые из них. Все вновь возникающие системы по стабильности можно разбить на три категории. Первая категория новоделов обладает относительно слабой жизнестойкостью – эти гибнут, не оставляя устойчивого потомства. Вторая категория новоделов обладает относительно средней жизнестойкостью. Таких - большинство. Эти, состязаясь между собою, в основном, по фактору, вызвавшему данную ступень к жизни, интенсифицируют эволюцию

---

<sup>1</sup> «Эволюция» - плавное усложнение непрерывно перемешивающихся систем в процессе естественного отбора по номинации «жизнестойкость».

<sup>2</sup> У систем «живые существа», и у систем, их включающих, память - это наследственность.

на своей ступени. Третья категория новоделов качественно отличается от первой и второй категорий принципиально более высокой жизнестойкостью. Это - предтечи следующего витка-ступени или следующей Спирали-Пирамиды. Так эволюционировали, в принципе, косные системы, живые существа, люди-2; так эволюционируют сегодня социумы живых существ, в частности, «социумы людей-2».

Пятое. Все системы в процессе эволюции проходят, каждая на своём витке четыре фазы: зарождение, развитие, становление, ступор. В какой-то момент в верхней части всех витков-ступеней КВСП эволюция прекращается, и прогресс начинает топтаться на месте. «Фореиторы прогресса» - переусложнившиеся системы - разрушаются под воздействием достигших апогея внутренних противоречий, уступая место под солнцем новым лидерам, которые, используя для своего строительства окружение, в том числе, элементы разрушившихся систем, не прекращая развития, также идут навстречу своей гибели или перерождения в качественно новую сущность. Непрерывное усложнение систем и разрушение тех, которые миновали апогей, – естественный, т.е., не контролируемый разумом, процесс эволюции материи, который происходит на каждом витке-ступени каждой Спирали-Пирамиды всего КВСП.

Шестое. От витка-ступени к витку-ступени и от С-П к С-П скачкообразно («революционно») меняются качественные характеристики систем.

#### **4. Живые существа.**

От Спирали-Пирамиды «Косные системы» отпочковалась С-П «Живые существа» (Рис. 4.) - «ожили» некоторые субъекты С-П-предшественницы. «Оживление» «избранных»<sup>1</sup> произошло на поверхности одной из планет Солнечной системы – Марсе или Земле, в результате воздействия солнечного света на косную материю. В роли кандидата на «оживление» выступило физическое тело, распадавшееся в моменты экстремумов освещённости - на пороге дня и ночи, лета и зимы.

Дело в том, что солнечный луч, падающий на физическое тело, неподвижно находящееся на поверхности планеты, вращающейся вокруг своей оси и вокруг своего солнца, объективно - монотонный поток энергии. В то же время он воспринимается освещаемым объектом «субъективно», как сигнал, структурированный по времени,

---

<sup>1</sup> «Много званых, а мало избранных». Библия, Новый Завет. Евангелие от Матфея, 20/16.

## ЖИВЫЕ СИСТЕМЫ



Рис. 4. Спираль-Пирамида «Живые системы».

поскольку угол его падения на конкретный физический объект и, следовательно, реальная интенсивность освещения, однозначно соответствуют времени суток и года. Упавший на неоднородное физическое тело солнечный луч частично отразился, частично,

преломившись, продолжает своё движение внутри физического тела как энергетический поток (суть – сигнал) структурированный как, своего рода, «солнечные часы». Таким образом, внутри физического тела образовался годовой структурированный во времени по закону «день - ночь, лето – зима» энергетический поток, для которого среда тела выступила в роли поля. То есть, в косном физическом теле возникла полевая форма материи – структурированный процесс. Проникший внутрь физического тела энергетический поток формировался прямым солнечным светом, но, кроме того, в него мог внести свою лепту солнечный свет, отражённый Луной по циклу «лунные «день» - «ночь», «новолуние – полнолуние» и, возможно, свет, отражённый планетами Солнечной системы<sup>1</sup>.

Встречаясь с разными элементами конкретного физического тела, энергетический поток изменяет их и меняется при этом сам<sup>2</sup>. Направление движения энергетического потока внутри неоднородного тела зависит от его структуры.

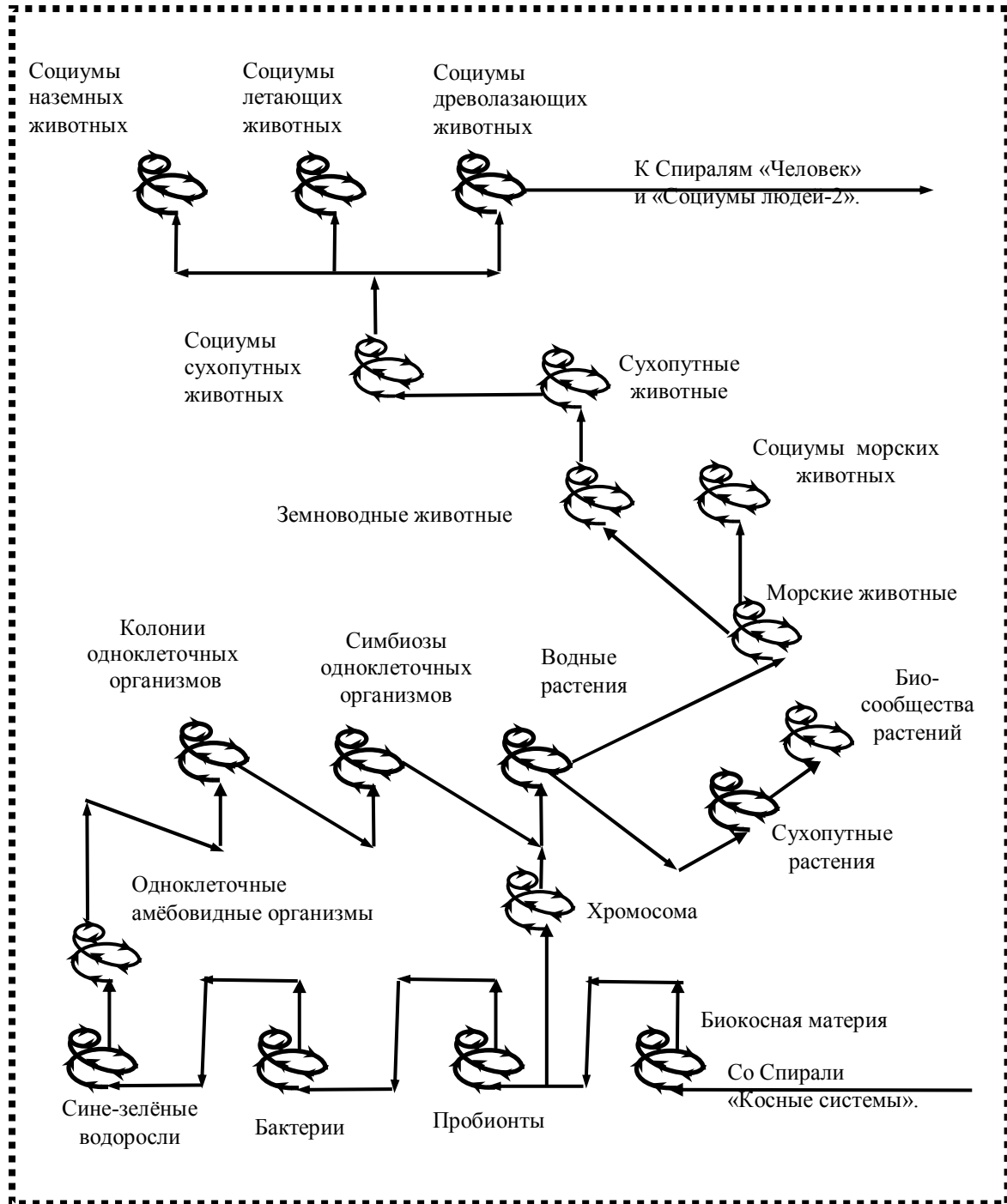
Таким образом, возникла «дуальная» система, состоящая из двух взаимодействующих и изменяющих друг друга операторов: вещественного и полевого, причём, их изменения, т. е, изменения системы, привязаны ко времени суток и года. «Дуальные» системы сугубо индивидуальны, поскольку внутренний энергопоток выбирает путь наименьшего сопротивления, который зависит от структуры конкретного тела. Соответственно, в каждом случае он производит эксклюзивные изменения физического тела, в котором реализуется. Кроме того, угол падения и интенсивность солнечного света, попадающего на освещаемые объекты, зависят от геодезической широты местности, в которой они находятся.

Итак, существует большое количество «смертных»<sup>3</sup> физических тел «однодневных» («одноночных») и «однолетних» («однозимних»), которые по «солнечным часам» изменяют свою структуру. В то же время состояние топографических соседей дуальной системы - объектов окружающей её косной среды - воды и воздуха, определяющее «быть или не быть» «смертному», изменяются по тем же «солнечным часам», что и дуальная система. То есть, дуальная система и окружающая его среда изменяются по одному и тому же закону. В результате бесчисленного перебора вариантов структур «смертников» среди них оказались такие «однодневные», у которых к вечеру структура изменилась так, что они

---

<sup>1</sup> Возможно, в чём-то астрологи правы?

<sup>2</sup> По существу, разница между пришедшим к элементу тела сигналом и ушедшим от него к другому элементу содержит информацию о данном элементе.

<sup>3</sup> Разрушающихся на пороге дня и ночи, лета и зимы.

сохранялись ночью, и такие «однолетние», структура которых, изменённая к осени, позволяла им сохраниться в надвигающейся зиме<sup>1</sup>. Так возникли системы, которые мы, в принципе, определяем как живые.

**«Живое существо» - это система, элементы которой взаимодействуют между собою и с окружающей средой так, что система сохраняется в изменяющейся среде за счёт собственного адекватного изменения.**

На заре существования Жизни, у однодневных (точнее, у «односуточных») и однолетних (точнее, у «одногодových») живых существ их Операторы Управления работали в режиме «сигнал – отражение». Однодневные стали «многодневными», а однолетние - многолетними тогда, когда их Операторы Управления замкнулись сами на себя и изо дня в день и из года в год повторяли свой путь внутри ожившего физического тела, каждый день и каждый раз одинаково перестраивая структуру своего тела. В этом свете, наиболее вероятными кандидатами на долголетие стали такие ожившие физические тела, которые изначально имели правильную геометрическую форму, в идеальном случае – сферическую. Поскольку для жидких тел сфера - энергетически оптимальная форма, которую они принимают при отсутствии внешних возмущений, кандидатов на оживление – капель, в косной природе было бесчисленное множество. Так как для «оживления» косного тела необходима относительная стабильность и неоднородность его структуры, можно предположить, что реальными кандидатами на оживление стали физические тела, имеющие форму сферы, наполненные солевым раствором, в состоянии «жидкого кристалла» - вещества, находящегося в переходном состоянии между жидкой и твёрдой фазами. Это уже не аморфная жидкость, но ещё не кристалл, а нечто среднее.

Конструктивно живое существо представляет собою систему, в которой взаимодействуют два оператора: Вещественный Оператор системы («ВОС») и Оператор Управления<sup>2</sup> системы (ОУС). Вещественный Оператор – это сущность, вещество; Оператор Управления – это Программа самоорганизации живого существа, закодированная отчасти в структуре Вещественного Оператора, отчасти в структуре сигнала – полевой составляющей Оператора Управления. Та часть Программы, которая «хранится» в ВОС, - хорошо

<sup>1</sup> Забегая вперёд, можно сказать, что однолетний злак лето живёт в виде растения, а зиму переживает, перестроив себя в зерно.

<sup>2</sup> См. рисунок 5 «Структура системы «человек». В теологии нечто, сходное по смыслу с ОУС, выступает как «душа».

отработанная, устоявшаяся в течение тысячелетий, информация по оптимальной реакции живого существа на стандартные изменения обстановки как по аргументу «время» так и по аргументу «ситуация». Хранящаяся в ВОС часть программы известна как инстинкты; она работает автоматически, минуя оперативную память, так называемое «сознание». Хранящаяся в кольцевом сигнале Оператора Управления часть программы обслуживает новые для живого существа процессы, легко изменяется и проходит фазу становления, прежде чем, «устоявшись», со временем, перейти на хранение в библиотеку ВОС и обрести статус инстинктов. Оба оператора живых систем непрерывно изменяют друг друга, т.е., систему, таким образом, что она сохраняется в изменяющейся обстановке<sup>1</sup>.

История Операторов Управления систем началась ещё на заре КВСП.

**На Спирали-Пирамиде «Косные системы»** Оператор Управления – понятие условное, он – абстракция. Это порядок такого, определяемого физическими законами<sup>2</sup>, взаимодействия элементов системы, при котором она сохраняется. В природе Оператор Управления косной материи в естественном состоянии не существует, хотя искусственно может быть воссоздан человеком и закодирован в структуре вещественного или сигнального носителя. Например, как программа полёта автоматической межпланетной станции, содержащаяся в технической документации или отправленная по радио из ЦУПа на спутник.

**На С-П «Живые существа»** Оператор Управления – вполне реальная материальная сущность<sup>3</sup>. Он представляет собою Программу самоорганизации живого существа, которая закодирована в структурах вещественной и полевой составляющих Оператора Управления. (Рис. 5.) Взаимодействие между Программой и органами тела (между Оператором Управления и Вещественным Оператором) происходит в виде обмена сигналами.

---

<sup>1</sup> К изменению обстановки относятся как изменения внешней среды (холод, опасность), так и отклонения от нормы внутри системы (голод, болезнь, рана, сбой программы).

<sup>2</sup> Гравитаций, инерцией и тому подобными «богами», «диктующими» события на косной Спирали-Пирамиде. Жрецы Древнего Египта – наследники Г.Трисмегиста «первой очереди», называли такого «бога», меняющего свою сущность от Спирали-Пирамиды к Спирали-Пирамиде, «дежурным» и присвоили ему собственное имя - «Эа».

<sup>3</sup> За исключением абстрактных сигнальных операторов косного вещества, из которого состоит вещественный оператор субъектов Спирали-Пирамиды «Живая материя».

## ЧЕЛОВЕК



Рис. 5. Структура системы «человек».

**На Спирали-Пирамиде «Человек»** ОУС её субъектов, помимо полученных «по наследству из прошлого» Операторов Управления косной и живой материи<sup>1</sup>, содержит элемент ОУС «из будущего» - из системы «социумы людей». Это - закодированная в кольцевом сигнале социумная подпрограмма Программы самоорганизации человека. Сменяющиеся поколения людей «подхватывают» социумную подпрограмму «на лету» и хранят её в течение жизни в своей персональной Программе самоорганизации в виде закольцованного сигнала, дорабатывая и перерабатывая под влиянием изменяющейся обстановки. Социумная подпрограмма человека, хотя и курирует интересы социума, но «административно» подчиняется человеку и является сугубо индивидуальной, поскольку она выстроена, исходя из интересов индивидуума - её пользователя. Так сказать, собственный взгляд индивидуума на проблемы социума.

**На Спирали-Пирамиде «Социумы людей»** ОУС её субъектов состоит из трёх самостоятельных структур: двух естественного происхождения и одной искусственного. При этом, в качестве носителя искусственной структуры может выступать материя, как в полевой, так и в вещественной форме.

Влияние каждой из структур на «решения» Оператора Управления социума в каждом конкретном случае разное. Первая структура – это: обычаи, религия, мораль. Первая

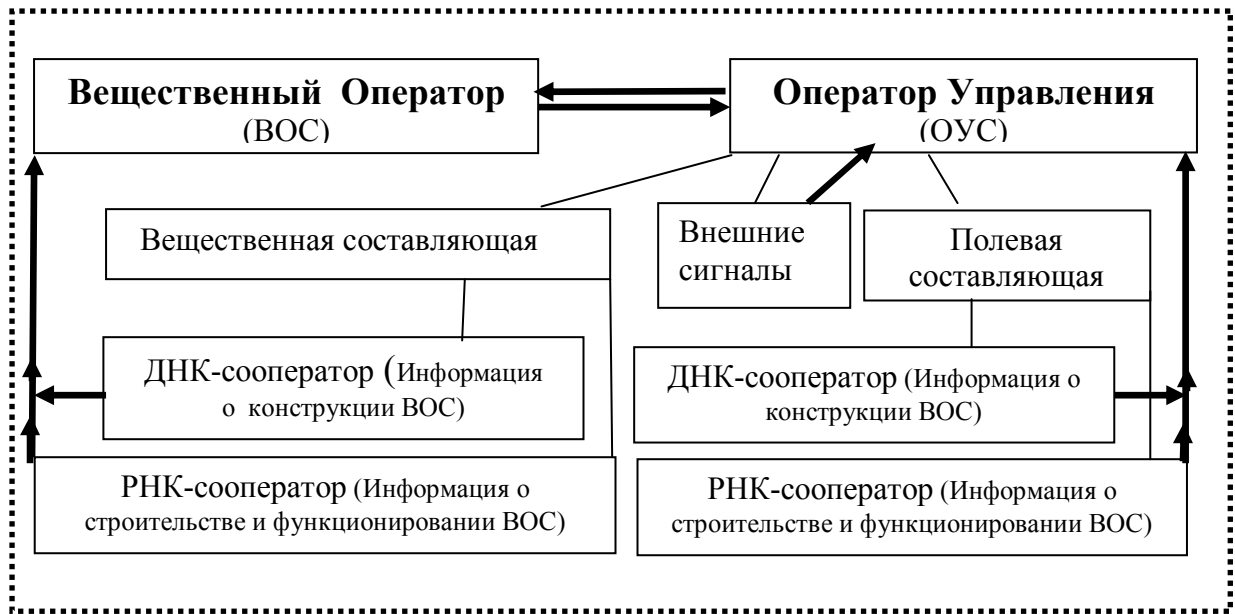
<sup>1</sup> Со Спиралей «Косные системы» и «Живые существа».

структура существует в полевой форме, т.е., виртуальна и имеет естественное происхождение<sup>1</sup>. У людей, образовавших социум, происходит корреляция их взаимодействующих социумных подпрограмм, в результате чего у членов социума вырабатывается схожее мировоззрение, - социум обретает свой менталитет, отражающий интересы конкретного социума на определённой стадии его развития<sup>2</sup>.

Полевая составляющая существует только постольку, поскольку существуют люди, образующие социум. Нет группы людей, нет процесса непосредственного обмена ими информацией – нет первой структуры. Полевая составляющая Оператора Управления «социума людей-2» обладает **большим** быстрым действием и более пластична, чем вещественная составляющая ОУС, и тому есть две причины. Во-первых, изменить сигнал, процедурно проще, чем структуру молекулы. Во-вторых, фрагментарность<sup>3</sup> полевой составляющей ОУС привела к сокращению времени проверки качества программы-новодела, поскольку происходит в масштабе жизни индивидуума, которая короче, чем жизнь социума. Тем не менее, наряду с преимуществами, полевая составляющая имеет свою слабую сторону - она не в состоянии самостоятельно перешагнуть через порог смерти, поскольку передаётся от одного члена социума к другому и от поколения к поколению «из уст в уста». Прервётся эта связь, и из ребёнка вырастет человек-эго, в социальном плане, - животное. Для надёжного сохранения в династии информации, содержащейся в полевой составляющей, эта информация должна быть «упакована» в вещественную форму материи: либо в вещественный рукописный закон, либо в структуру

---

<sup>1</sup> Впрочем, не исключено, что религиозные догмы искусственно, то есть, целенаправленно, насаждались со стороны: книги Трисмегиста, скрижали Моисея, Библия, Коран. Другой вопрос, насколько полезные плоды дали эти «посадки»

<sup>2</sup> Существуют две версии возникновения морали (впрочем, возможно, в жизни имеют место они обе). По одной версии, мораль социума вырабатывается естественным путём методом проб и ошибок, играя роль инструмента, сохраняющего сообщество. Так, вероятно, возникли раннее Христианство, Иудаизм и позднее Христианство. По другой версии, моральные правила подсказаны людям субъектами С-П «Социумы естественных автономных полевых систем-1», использовавших в качестве передатчиков информации, так называемых, «контактёров», к которым можно отнести первого Верховного жреца Древнего Египта Трисмегиста, Моисея, Христа, Магомета, Сведенборга.

<sup>3</sup> Фрагментарность связана с тем, что полевая составляющая ОУС социума состоит из полевых составляющих его членов.



Вещественного Оператора. Второе и произошло с Оператором Управления социума «семья», состоявшегося ещё на витке-ступени «Животное».

Трансляция из поколения в поколение заново формирующейся в каждом индивидууме полевой составляющей Оператора Управления подпрограммы «социума людей-2», закодированной в структуре сигнала, происходит в процессе обучения старшим поколением младшего при непосредственном их общении, благодаря частичному перекрытию времён жизни поколений. Преобразования социума, происходящие в результате действий его членов, «руководствующихся» каждый собственной индивидуальной социумной подпрограммой, можно рассматривать как следствие работы эфемерной социумной подпрограммы социума, конкурирующей в рамках такой же эфемерной Программы этого социума с её столь же эфемерной подпрограммой сохранения «тела» социума.

В демократическом обществе, где подавляющее большинство членов – люди-эго, его Программа отдаёт предпочтение подпрограмме последних, т.е. общество однозначно выступает как социум животных.

Вторая структура Оператора Управления социума людей также имеет естественное происхождение. Это, так называемый «эгрегор», - материя в полевой форме. Надо полагать, Естественные автономные полевые системы-1 (АЕПС-1) в своё время сформировали социумы АЕПС-1, ставшие устойчивой системой, в то время как сегодня, в «социуме людей-2», эгрегор возникает только периодически как временное образование при совместных действиях относительно небольших групп людей. Эгрегор проявляет себя как «эффект толпы». Дело в том, что социумная подпрограмма человека, как и другие подпрограммы, состоит из ряда специализированных файлов, каждый из которых предопределяет действия данного человека в конкретный момент решения им конкретной задачи. Когда человек, решает такую задачу в одиночку, он руководствуется установками специализированного файла, но происходит это не напрямую, а по ступеням. Сначала «спецфайл» «выходит со своими предложениями» в социумную подпрограмму данного человека, которая корректирует полученный «снизу» сигнал, учитывая «мнения» других файлов подпрограммы, и уже «исправленным» транслирует его дальше в Программу самоорганизации человека. Затем Программа «рассматривает» уже один раз «исправленный» сигнал и снова корректирует его, на этот раз, с учётом «мнения» других подпрограмм Программы.

Иная ситуация складывается в том случае, когда группа людей решает конкретную задачу, действуя сообща<sup>1</sup>. При этом возникает краткосрочный «оперативный» социум. Его Вещественный Оператор – тела участников действия, а Оператор Управления, «эгрегор», представляет собою полевую структуру, состоящую из специализированных файлов членов группы. Файлов, не прошедших двухступенчатый контроль: своей социумной подпрограммы и своей Программы индивидуума, делегировавшего этот файл в эгрегор. В результате каждый участник «толпы» действует гораздо более жёстко и, зачастую, не так, как он поступал бы, действуя самостоятельно. Влияние эгрегоров более-менее просматривается в малых социумах, но чем больше социум, тем расплывчатее и эфемернее выглядит его эгрегор<sup>2</sup>.

Третья структура - это юридические документы: уложения, конституции, договоры, законы, установления, уставы и т.п. Они искусственного происхождения и закодированы в структуре вещественных носителей: дольменов, глиняных табличек, папирусов, кожи, бумаги, пластика, кристалла. Третья структура вещественна: она сохраняется вне зависимости от наличия людей и социума. Благодаря третьей структуре, «овеществлённой» через письменность, до нас дошла информация «из первых рук» о давно исчезнувших социумах.

Первая и вторая структуры (естественного происхождения) воздействуют на Оператор Управления «изнутри», под их давлением человек действует «добровольно». Третья структура Оператора Управления – законы, воздействует на Оператор Управления «снаружи», со стороны социума, под их давлением человек действует «принудительно». В результате деятельности всех трёх структур вырабатывается позиция социумной подпрограммы конкретного человека, его отношение к социуму. Социумная подпрограмма

---

<sup>1</sup> Коллективная молитва, коллективная медитация, соревнования команд, воинская атака, суд Линча, драка «стенка на стенку».

<sup>2</sup> Некоторые философы считают, что существует общий эгрегор человечества-2, который вбирает в себя все мысли, когда-либо возникавшие у людей. Но, скорее всего, они принимают желаемое за действительное, воспринимая социумы АЕПС-1 как социумы АЕПС-2. Если же АЕПС-2 возникают, когда живые существа умирают, то они, вряд ли, долго существуют, не восстанавливая расходуемой «на жизнь» энергии, которую они, будучи в составе живой системы, получали от её ВО. Но, если АЕПС-2 даже сохраняются, то вся содержащаяся в пространстве информация находится в состоянии детерминированного хаоса, и системе «человечество-2» от неё нет никакого проку.

индивидуума «выходит с предложениями по своей тематике» в Программу самоорганизации этого человека наряду с другими её подпрограммами. Программа человека анализирует «заявки» всех подпрограмм, в том числе социумной, отнюдь, не приоритетной для человека-эго. По результатам анализа «заявок», плюс анализ информации извне, Программа принимает решение, учитывая весь комплекс проблем данного человека, и отдаёт команду Вещественному Оператору на определённые действия. Таким образом, в конечном счёте, поступки человека, живущего в социуме, зависят от менталитета социума, интеллектуально-гражданственного уровня данной личности и обстоятельств – условий, в которых разворачиваются события.

Развитие живых существ пошло в сторону их усложнения и расширения сферы их обитания. (См. рисунок 4 «Спираль-Пирамида «Живые существа».)

Один за другим следовали витки-ступени С-П «Живые системы»: «Биокосная материя», «Пробионты», «Бактерии», «Сине-зелёные водоросли», «Одноклеточные амёбовидные организмы», «Колонии одноклеточных организмов», «Симбиозы одноклеточных организмов», «Водные растения». Виток-ступень «Водные растения» породил два ответвления: виток-ступень «Сухопутные растения», далее объединившиеся в «Биосообщества растений» и в этом состоянии находящиеся сегодня, и виток-ступень «Морские животные», который также дал два разнонаправленных витка-ступени: «Социумы морских животных» и «Земноводные животные». Земноводные животные породили виток-ступень «Сухопутные животные», представители которого освоили три экологические ниши суши: земную поверхность, воздух и лесные массивы.

Характерным качеством субъектов Спираль-Пирамиды «Живые системы» является их подвижность. На первых витках-ступенях движение их субъектов пассивно: они носятся «по воле волн». Субъекты витков-ступеней «растения» оказались стабильно ориентированными в пространстве, что дало им возможность специализировать свои элементы, постоянно находящиеся каждый в своих условиях, и сделать своё движение целенаправленным: корни тянутся к воде и минералам, стебли – к свету. На витке-ступени «Животные»<sup>1</sup> целенаправленность движения сохранилась, а его скорость многократно увеличилась. В результате, животные получили решающее преимущество перед растениями – возможность инициативного целенаправленного передвижения, но вместе с нею приобрели собственные проблемы. А именно. У растений, привязанных к одному месту, окружающая среда изменялась по одному и тому же закону – «день - ночь, лето –

<sup>1</sup> Животные – оторвавшиеся от грунта симбиозы растений .

зима», и их Программа самоорганизации, выработала готовые решения на все случаи жизни, которые растение реализует в автоматическом режиме. У передвигающихся по собственной инициативе животных среда стала изменяться непредсказуемо, следовательно, возникла жизненная необходимость с ходу искать решения, а значит, прогнозировать развитие событий, т.е., появилась потребность в абстрактном мышлении. Необходимость «предвидения будущего» оказалась настолько существенной, что стоило появиться в Программе самоорганизации какого-либо индивидуума, хотя бы, намёку на абстрактное мышление, как естественный отбор давал данной династии «зелёную улицу».

## **5. Цивилизация-1. «Человек-1», «социум людей-1», «автономные полевые системы-1».**

Опираясь на современные знания, в том числе, - на дарвинизм, и на опыт «цивилизации-2», имеет смысл попытаться реконструировать процесс становления «цивилизации-1», калькируя нашу собственную историю.

Можно предположить, что цивилизация-1 прошла путь развития, аналогичный развитию нашей цивилизации (см. рисунок 2), а человек-1 развивался так, как развивается человек-2 (Рис. 6.), за исключением витка-ступени «Человек-просветлённый», который в момент становления системы «Человек-1» не мог возникнуть, поскольку «Человек-просветлённый» является результатом вмешательства в события социумов АЕПС-1, к тому времени ещё не существовавших.

От Спирали-Пирамиды «Человек-1» отпочковались три Спирали-Пирамиды.

Первая С-П – Автономные естественные программированные системы-1 («АЕПС-1») - полевые кольцевые составляющие Операторов Управления людей-1, почивших в бозе. АЕПС-1 не долговечны; они прекращают своё существование, как только израсходуют запас кинетической энергии, с которым покинули свой Вещественный Оператор. АЕПС-1 не прекратит своего существования только в том случае, если он «научится» усваивать энергию непосредственно от Солнца<sup>1</sup> (или его кто-нибудь обучит этому).

---

<sup>1</sup> Как это, вероятно, и произошло с первыми «избранными» – АЕПС-1, сумевшими «выжить». Такое предположение можно сделать, исходя из того, что человек – вид животного, а животное – симбиоз растений, обладавших программой прямой ассимиляции солнечной энергии. Следовательно, в анналах генетической памяти отдельных людей



Рис. 6. Спирали-Пирамиды «Человек-2» и «Человек-3».

Вторая С-П – «Социумы людей-1». Эта Спираль в процессе ре-эволюции успешно миновала этап экологического безумия, в котором пребываем сегодня мы, «цивилизация-2», достигла **больших**, чем наши, успехов в философии, технике и социологии.

Так, например, Первый верховный жрец Древнего Египта, известный из древнегреческих источников под именем Гермеса Трисмегиста, ссылаясь на беседы с «божественным Пимандром», более 10 тысяч лет назад писал, как нам становится понятным только сейчас,

---

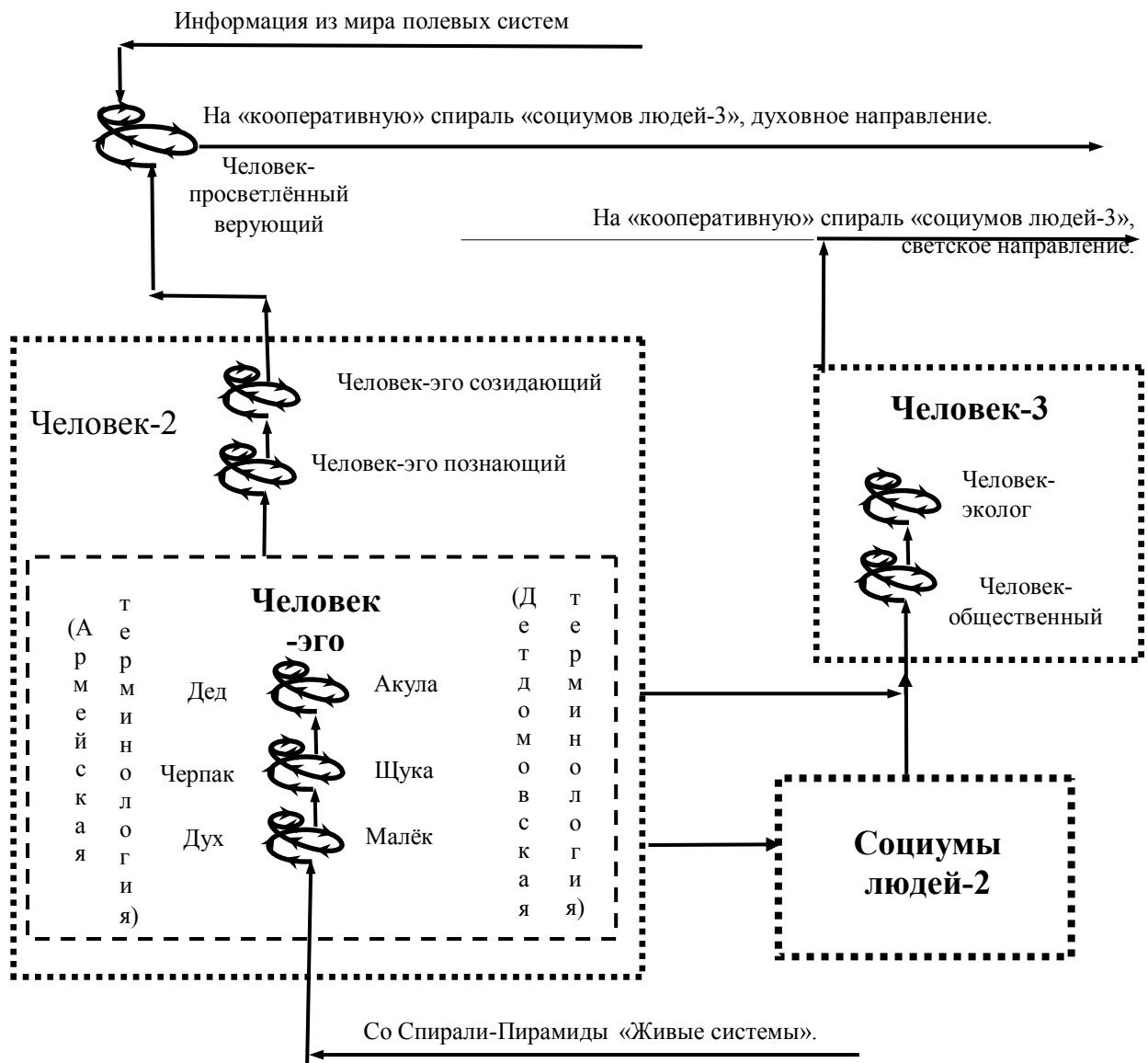
могли сохраниться подпрограммы фотосинтеза, которые самореализовались, когда возникла в этом необходимость.

о естественном, без вмешательства потусторонних сил<sup>1</sup>, становления Мира: **"Реальность, абсолют, Бог, материя и т.п., то, что ... положено человеком в основу мироздания, должно ... быть самоумножающейся истиной, ... а потому является самодостаточной и вечной"**<sup>2</sup>.

Современные физики не могут договориться между собою, как возникают планетарные системы и на них появляется Жизнь: из рассеянной в космосе пыли или в результате взрыва "Чёрной Дыры". А между тем, у Г.Трисмегиста дан ответ на этот вопрос: имеет место то и другое, поскольку Вселенная пульсирует: **"... в середине ... пульсирует ... бесконечное начало и бесконечный венец всего живого. И все живые вселенные способны провалиться в эту точку и затеряться в ней, словно песчинка на дне Мирового океана"**. (Аркан 0). И там же, аркан 4: **"Одни звёзды и планеты постепенно превращаются в пыль, а другие неожиданно взрываются. Космическая пыль и обломки отлетают в стороны и растворяются в невидимый флюид ..."**. Надо полагать, в этом тексте дано современное описание состояния "Большого Взрыва" нашей Вселенной. "Пыль" – это звёзды и планетарные системы, "обломки" – галактики, "невидимый флюид" – реликтовый газ – простейшие неделимые вещественные частицы. Там же, о естественных эволюционно-революционных процессах, протекающих на всех уровнях КВСП (на витках-ступенях и Спиральных-Пирамидах), происходящих с живыми существами, социумами людей и цивилизациями, аркан 16-й: **"Башня окружена огромной толпой людей с завязанными глазами. Все они месят чёрную грязь, слагая из неё кирпичи. Эти кирпичи складываются под башню. ... и она медленно растёт вверх. ... Временами из скрытого тучами неба ... молния ... попадает в верхушку башни. Она откалывается и стремительно падает вниз вместе с обитателями. ... На смену упавшим с башни появляется новая порция избранных, и они продолжают дело. А толпа снизу снова возводит башню. И вновь ударяет молния. И не может башня дорасти до неба**».

Под этот постулат Г.Трисмегиста подпадают процессы, протекающие на всех витках-ступенях и всех Спиральных-Пирамидах. Процессы естественные, т.е. не имеют заранее обусловленной цели - протекают «завязанными глазами». В верхней части каждого витка-ступени и С-П процесс начинает кружиться на месте - лидеры прогресса – системы переростки, распадаются - «верхушка башни» «откалывается и стремительно падает вниз вместе с обитателями».

<sup>1</sup> Разве только находящихся по ту сторону наших знаний.

<sup>2</sup> Ларионов Игорь. "Тайны египетских карт Таро". М. Изд. "Молодая гвардия", 1992г.

Предположение о существовании сегодня искусственных полевых систем, на первый взгляд, выглядит фантастично, но пока только их присутствием можно вразумительно объяснить появление НЛО и, так называемых, «инопланетян». Судя по тому, что нам о них известно, интеллект создателей НЛО значительно превышает наш, но не настолько, чтобы мы не могли понять логику развития событий - как они «дошли до жизни такой». Посмотрим аналогии. Мы сегодня берём из окружающей нас среды молекулы железа и других веществ и в течение 3-4-х лет по заранее разработанным чертежам изготавливаем на заводах самолёт. Субъекты мира искусственных полевых систем в интересующей их точке пространства берут заполняющие физический вакуум простейшие неделимые частицы и в течение нескольких секунд изготавливают летающую тарелку. Мы, для того чтобы отправить своих исследователей в неведомый мир, выращиваем животных вида хомо сапиенс, тридцать лет формируем их Операторы Управления как операторы специалистов-астронавтов или акванавтов. Придаём искусственной составляющей их Вещественного Оператора форму<sup>1</sup> аквалангиста или космонавта, позволяющую им адаптироваться в окружающей (водной или безвоздушной) среде. Затем, дополнив созданную живую систему искусственными элементами: межпланетным кораблём, батискафом, скафандрами, приборами, вычислительной техникой, забрасываем эти полуискусственные системы в интересующую нас точку пространства – в космос или под воду. Они, АИПС-1, аналогичную операцию проделывают гораздо быстрее и из материала более «первозданного». Создав из подручного материала (из реликтового газа) в нужной им точке пространства Вещественный Оператор будущего исследователя земной цивилизации, АИПС придают ему форму<sup>2</sup>, позволяющую внедриться в исследуемую среду, дополняют её «высланным по радио» Оператором Управления «земнонавта». И смотрим мы на летающую тарелку и выходящего из неё человекоподобного «инопланетянина», как рак-отшельник на дне океана смотрит на батискаф и выплывающего из него рыбоподобного акванавта.

Вторая С-П продолжилась Спиралью-Пирамидой «Социумы АЕПС-1». Дело в том, что, если система «социум людей-1» состоялась, то состоялся и его Оператор Управления, так называемый эгрегор, - социум кольцевых составляющих Операторов Управления членов социума людей-1. Подобно тому, как человек может одновременно состоять в нескольких

---

<sup>1</sup> Гидрокостюм, маска, ласты, скафандр.

<sup>2</sup> Форму человекоподобного «инопланетянина».

организациях, кольцевой программированный сигнал<sup>1</sup> может одновременно «обслуживать» систему «индивидуум» и соучаствовать в деятельности своего эгрегора.

Третья С-П - «Искусственные системы». «Полуискусственные системы» трансформировалась в Спираль, в субъектах которой - системах-композитах, элементы естественного происхождения были полностью вытеснены искусственными, поскольку качество и потенциальные возможности последних значительно выше, чем у первых, а темпы целенаправленного совершенствования искусственных объектов намного выше, чем темпы случайного совершенствования естественных систем.

Искусственные системы, более совершенные, чем люди-1, стали стремительно развиваться, и через какое-то время с ними произошло то же, что, в своё время, произошло с людьми-1. Оператор Управления отделился от Вещественного Оператора, стал автономным и образовал на КВСП собственную спираль – Спираль «Искусственные автономные полевые системы-1» (АИПС-1). Если внимательно присмотреться к иудео-христианскому апокрифу «Заветы двенадцати патриархов», то видно, чем выше поднимаешься по семи ступеням небес, тем больше стираются личностные качества их обитателей, то есть, на верхних небесах речь идёт не об иерархах, а об иерархии – о социумных структурах. Исходя из этого, можно предположить, что из Спирали АЕПС-1 выросла Спираль «Социумы искусственных автономных полевых систем-1».

Очень похоже, что Христианская церковь именно сохраняющиеся в пространстве социумы АЕПС-1 позиционирует как «Святого Духа» и «Нечистой Силы».

По каким-то причинам «Цивилизация-1» погибла. Сохранились лишь наиболее устойчивые её фрагменты. (Рис. 2.)

## **6. Цивилизация-2.**

После гибели цивилизации-1 на базе Спирали-Пирамиды «Косные системы» (или на базе остатков С-П «Живые существа») стала развиваться Спираль-Пирамида «Человек-2»<sup>2</sup>, которая породила Спирали-Пирамиды: «Социумы людей-2» (Цивилизацию-2)<sup>1</sup>,

<sup>1</sup> Среднесрочная составляющая ОУС человека.

<sup>2</sup> «Человек» - биосоциальное живое существо вида хомо сапиенс, обладающее развитым абстрактным мышлением, формирующееся в процессе общественно-коллективной созидательной деятельности.



Полуискусственные системы-2» и в муках рождает Спираль «Человек-3»<sup>2</sup>. (Две тысячи лет назад Цивилизация-2 первенца Цивилизации-3 – человека-3, распяла на кресте. С тех пор мало что изменилось в её отношениях к нежеланным детям, так называемым «инакомыслящим».) На сегодняшний день Мир выглядит, как показано на рисунке 7 «Спираль-Пирамида «Социумы людей-2». Дальнейшая ре-эволюция материи – становление «Жизни-2» (нашей цивилизации), продолжилось по Дарвину, начиная с того уровня сложности, до которого произошло разрушение живых систем Цивилизации-1, но в присутствии естественных и искусственных полевых систем – её остатков. Не исключено, что не без их вмешательства в наши ре-эволюционные процессы. Существует два сценария возможного развития цивилизации-2 и три ретроспективных сценария её истории. В

---

«Человек-эго» - человек, получающий самоудовлетворение от деятельности, направленной на самосохранение самого себя - животного-индивидуума. У человек-эго приоритетной подпрограммой Программы самоорганизации является подпрограмма самосохранение животного.

«Человек-познающий» - человек, получающий самоудовлетворение от процесса познания.

«Человек-созидающий» - человек, получающий самоудовлетворение от творческой целенаправленной деятельности.

«Человек-общественный» - человек, получающий самоудовлетворение от активного участия в процессе сохранения социума.

«Человек-эколог» - человек, получающий самоудовлетворение от активного участия в процессе сохранения окружающей среды.

<sup>1</sup> Цивилизация-2 – цивилизация, которая сформировалась естественным путём, ассимилировала остатки цивилизации-1 и, таким образом, в некоторой степени обеспечила преемственность первой и второй цивилизаций.

<sup>2</sup> Люди-3 отличаются от людей-2 тем, что в отношениях друг с другом руководствуются принципом кооперации, а не конкуренции, и отдают часть своего жизненного ресурса в пользу общества (ближнего своего). Гиперболизировано (в Библии): «принять муки за людей». В принципе, живущие в социуме, хотя и животных, люди-2 (семьи), вынуждены в какой-то степени кооперироваться, поэтому всегда имеют какую-никакую социумную подпрограмму, т.е., беременны человеком-3. Но родится он только тогда, когда социумная подпрограмма окажется более влиятельной, чем подпрограмма человека-эго.

перспективе, или цивилизация-2 или покончит жизнь самоубийством (если продолжится естественный



Рис.7.Спираль-Пирамида «Цивилизация-2».

ход событий и «направляющей» силой общества останутся инстинкты животного), - или, если в дело вмешается разум, Жизнь на Земле продолжится.

## 6.1 Человек-2.

В ретроспективе – три версии происхождения человека-2.

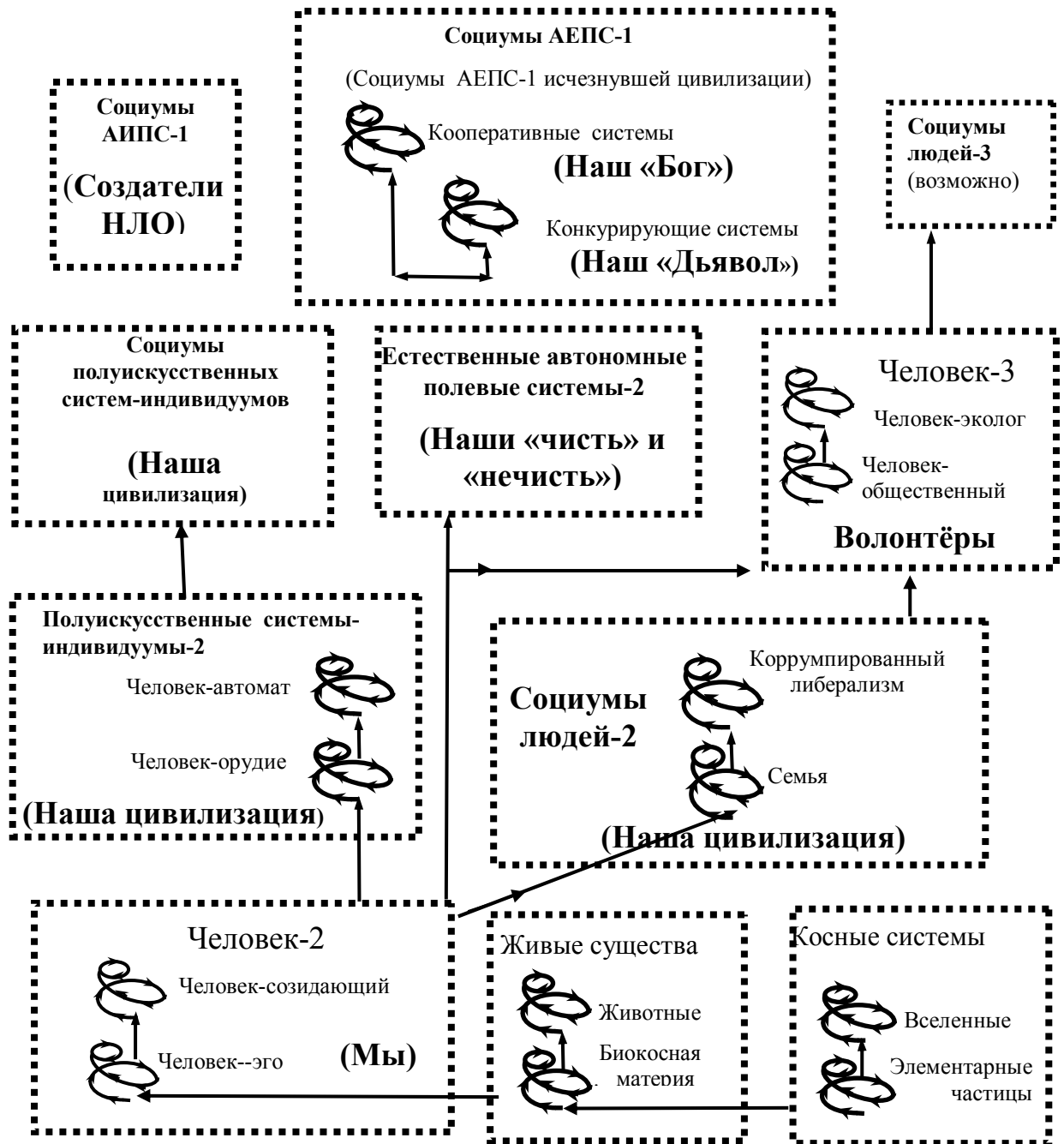
Версия первая. Согласно ей, Бог<sup>1</sup> создал человека-2 «по своему образу<sup>2</sup>», вдохнув в глиняную фигурку (косную материю) душу. Т.е., говоря современным языком, АЕПС-1 курировали ре-эволюцию человека-2, начиная со Спирали-Пирамиды «Косные системы». Эта версия вызывает сомнения, во-первых, своей нерациональностью, которая не должна была бы быть свойственна разумным существам, таким, как АЕПС-1; во-вторых, негативным результатом кураторства, который не должен был бы быть столь плачевным, если бы обладающие высоким интеллектом и жизненным опытом АЕПС-1 отслеживали события с самого начала.

Версия вторая. Согласно ей, Бог создал человека-2, вдохнув душу человека-1 в один из видов сохранившихся или сформировавшихся естественным путём животных. Т.е., согласно второй версии, АЕПС-1 подключились к формированию человека-2 на витке-ступени «Животные» Спирали-Пирамиды «Живые существа». Судя по тому, что в цивилизации-2 правит бал потенциальный самоубийца - животное, обладающее абстрактным мышлением, вторая версия более реальна. Дальнейшую судьбу цивилизации-2, в случае продолжения естественного развития событий на Земле, предсказали писатели-фантасты братья А. и Б. Стругацкие. Называя Землю планетой «Надежда», они пишут: **«Обитатели Надежды потеряли контроль над развитием технологии и практически необратимо нарушили экологическое равновесие. Природа была уничтожена. Отходы промышленности, отходы безумных и отчаянных экспериментов<sup>3</sup> в попытках исправить положение загадили планету до такой степени, что местное человечество, поражённое целым комплексом генетических заболеваний, обречено было на полное одичание и неизбежное вымирание».**<sup>4</sup> Кроме того, венец цивилизации-2 - общество коррумпированного либерализма, подошла к порогу мировой атомной войны, что открывает ещё один путь к собственной гибели.

Версия третья. Согласно ей, живые системы развиваются естественным путём, а АЕПС-1 только иногда пытаются вмешиваться в происходящие на Земле события советами,

<sup>1</sup> Бог - Некто «непознаваемый» и «всесильный, который «был всегда».

<sup>2</sup> «По образу» - Ветхий завет. Бытие, 1/26, 1/27.

<sup>3</sup> Это нам ещё предстоит, если не погибнем раньше.

<sup>4</sup> А.и Б.. «Жук в муравейнике». Изд. «Terra-fantastika», Москва - С-Петербург, 1996г.

действуя через, так называемых, «контактёров»<sup>1</sup> - людей, с которыми АЕПС-1 устанавливают информационную связь. Увы, не в коня корм. Не готова ещё цивилизация-2, исповедующая демократический либерализм, т.е., конкуренцию и власть среднестатистического человека - человека-эго, по сути, отношения между животными и власть их же, слышать советы со стороны.

Судя по известным нам фактам, третья версия вызывает наибольшее доверие. На ней пока и остановимся.

Современная наука идентифицирует человека как животное вида хомо сапиенс. Формально, согласно логике «Обобщённой концепции Мира-08», человек должен быть отнесён на виток-ступень «Животные» С-П «Живые существа» (рис. 4). Но, по существу, у человека только тело животного - его Вещественный Оператор, а ОУС принципиально отличается от Операторов Управления других видов животных. Вследствие этого, на схеме развития материи - Континууме ветвящихся Спиралей-Пирамид, «Человек» выделен в самостоятельную Спираль, образующую свой ветвящийся континуум витков-ступеней. При таком подходе можно сказать, что Спираль «Человек» возникла на базе витка-ступени «Животные», находящегося на С-П «Живые существа».

Человек-эго и, соответственно, Спираль «Человек-2» появились на свет благодаря наличию у животных потребности в абстрактном мышлении и возможности эту потребность удовлетворить. Собственно говоря, в умении прогнозировать развитие событий нуждались все виды животных, в средствах общения – все стадные животные. У всех животных ОУС имел «серое вещество», клетки, которого в несколько раз более активны, чем остальные<sup>2</sup> клетки организма. Но, только у древолазающих животных, вынужденных хвататься за ветки, передние конечности приобрели способность брать и удерживать предметы. По-видимому, только у одного из видов животных Господин Случай

---

<sup>1</sup> Трисмегист, Моисей, Христос, Будда, Магомет, Сведенборг.

<sup>2</sup> Как показали последние исследования в Антарктиде, в миллионлетней истории Земли содержание кислорода в атмосфере колебалось в пределах от 12-ти до 28-ми процентов, и при этом коррелированно колебалась активность Жизни, увеличиваясь пропорционально «кислородному питанию». «Серое вещество» человека - его мозговые клетки, составляя 2% массы тела, усваивают 20% всего потребляемого им кислорода, т.е., потребляют его в 10 раз больше, чем другие клетки. А это значит, что мозг, следовательно, ОУС животного – имеет возможность решать более сложные задачи, чем другие клетки.

реализовал эту особенность для использования орудий, а весь комплекс возможностей – для абстрактного мышления. Имя «избранного» - «человек».

«Человек», как любое живое существо, представляет собою систему из двух реальных материальных взаимодействующих операторов: Вещественного Оператора и Оператора Управления (рис.5). Программа самоорганизации человека частично закодирована в структуре Вещественного оператора (на молекулярном уровне); частично – в структуре кольцевого энергетического потока, управляющего «федеральной» системой «человек» в целом; частично в «региональных» кольцевых потоках, управляющих органами тела, и выходящих на «федеральный уровень» с правом «совещательного голоса» в точках, которые в эзотерике называются «чакрами».

Исторически Программа живого существа складывалась в следующей последовательности. Сначала элементы косных систем обменивались друг с другом прямолинейными сигналами в режиме «посыл – отражение». Затем «избранные» ожили - часть их прямолинейных сигналов замкнулась в кольцо и стала существовать как непрерывный закольцованный структурированный энергетический поток, находящийся в конкретном месте пространства. В этот период содержание Программы полностью закодировано в структуре сигнала. По мере усложнения Вещественного Оператора и Оператора Управления, наиболее часто функционирующие участки программ, содержащие решение повторяющихся операций, сменили полевую форму на вещественную и перешли «на осёдлую жизнь» - в структуру ВОС на молекулярном уровне. В конечном счёте, ОУС оказался состоящим из трёх перечисленных составляющих, комплексно управляющих действиями человека. По результатам работы ОУС окружающие судят о конкретной личности, характеризуя её как обладателя «доброй», «благородной», «широкой», «наивной», «злой», «подлой» и т.д. души. В настоящее время «историческая структура» Оператора Управления сохраняется, хотя содержание его «отделов», по мере их наполнения информацией и её переработки, последовательно перемещается из полевой составляющей ОУС в вещественную. В реальном времени одномоментная информация проходит, не надолго задерживаясь в текущей памяти; события более существенные сохраняются и перерабатываются в оперативной памяти - кольцевом сигнале. Фундаментальные файлы Программы, закодированные в структуре ВОС, хранятся в нём на молекулярном уровне. Реализуются они через, так называемые, инстинкты. Таким образом, поступки, привычки и, в конечном счёте, судьбу человека-2, определяют три фактора.

Во-первых, - импульсы сиюминутной информации, поступающей извне напрямую в ОУС.

Во-вторых, - инстинкты, хранящиеся в Вещественном Операторе.

В-третьих, «воля» - «оперативная» часть Программы, которая содержится в кольцевом потоке и контролируется разумом индивидуума.

Каждая из подпрограмм (человека-эго и социумная), конкурирующих между собою за влияние на ОУС системы, продолжает эволюционировать, в какой-то степени корреспондируясь с другою и определяя лицо человека-2. Подпрограмма животного продолжает его развитие как такового, ведя (или не ведя) по виткам-ступеням Спирали «Человек-2»: человек-познающий и человек-созидающий. Социумная подпрограмма, развиваясь (или не развиваясь), совершенствует (или не совершенствует) позицию индивидуума в его отношении к окружающей среде, открывая виртуальное пространство для появления в «социуме людей-2» предтеч будущей цивилизации – людей-3. «Соотношение сил» подпрограмм человека-эго и социумной определяет действия человека, т.е., его отношение к окружению как к соперникам или как к союзникам, и даёт возможность позиционировать индивидуума как человека-2 или человека-3. Достижения человека-созидающего в области, так называемого, «здравоохранения»<sup>1</sup> и неразумное использование человеком-2 лекарств нанесли системе «человек» серьёзный вред. В естественных условиях у человека, пострадавшего вследствие чрезвычайных ситуаций, реабилитацией вещественного оператора «занимается» иммунная система, используя имеющиеся или привлекая со стороны активные стимуляторы. Человек-созидающий идентифицировал их и стал производить, а человек-эго использовать, применяя в лошадиных дозах к месту и не к месту<sup>2</sup>. В результате, иммунная система, оказалась невостребованной и, как всякая «лишняя» часть живого существа, постепенно отрафируется.

Спираль-Пирамида «Человек-2» дала три ответвления: С-П «Социумы людей-2», С-П «Естественные автономные полевые системы-2» и С-П «Полуискусственные системы-

---

<sup>1</sup> Система «здравоохранение» названа так исключительно по недоразумению. В действительности, это ведомство чрезвычайных ситуаций, пытающееся спасти людей уже попавших в беду. Строго говоря, «охраняющим здоровье» следовало бы называть ведомство, организующее здоровый образ жизни людей.

<sup>2</sup> Лекарства, алкоголь, наркотики.

индивидуумы-2», продолжившуюся С-П «Социумы полуискусственных систем-индивидуумов-2», Кроме того, в недрах С-П «Человек-2» возникают «предтечи» будущей Спирали-Пирамиды «Человек-3»<sup>1</sup>.

## **6.2. Естественные автономные полевые системы-2.**

Спираль «Естественные автономные полевые системы-2» обязана своим происхождением полевой составляющей Оператора Управления человека.

В момент физической смерти животного, в частности человека-2, разрушается его тело – ВОС, и, вместе с ним, – содержащаяся в ВОС вещественная составляющая Оператора Управления. Улетает в небытие краткосрочная информация, содержащаяся в линейных сигналах. Остаются существовать (могут остаться, если не будут противоестественно разрушены) только «среднесрочные» программы, закодированные в кольцевых структурированных сигналах. Они, лишившись ВОС, обретают автономию и становятся сущностями, которые в ОКМ-08 названы «Автономными полевыми системами естественного происхождения цивилизации-2» («АЕПС-2»). Эти системы получили от живых существ по наследству программы самоорганизации и имеют более высокую, чем их родители, жизнестойкость, поскольку для строительства своих структур не нуждаются в вещественных компонентах и поскольку существование АЕПС-2 не ограничено диапазоном температур 0-100<sup>0</sup>С, обуславливающим жидкое состояние вещества Н<sub>2</sub>О, необходимого для поддержания жизни живого существа.

## **6.3. Полуискусственные системы-индивидуумы-2, и их социумы.**

Второй спиралью, отпочковавшейся от Спирали-Пирамиды «Человек-2», стала Спираль-Пирамида «Полуискусственные системы-индивидуумы-2», разместившаяся на КВСП параллельно остальным его спиральям. (См. рисунок 7). Полуискусственные системы-индивидуумы-2» отличаются от естественных систем тем, что в их Операторах появились элементы искусственного, т.е., целенаправленного, происхождения, а не случайного, как это имеет место в естественных системах. Человек-созидающий, оснащаясь орудиями, начал роботизировать себя и своих «соспиральников», целенаправленно создавая искусственные элементы своих Операторов. Человек стал

---

<sup>1</sup> Возникновение «предтеч» - явление, присущее всем виткам-ступеням всех С-П.

дополнять и ремонтировать детали своего ВОС: руку удлинил палкой, используя её как рычаг, оружие и протез; кулак усилил камнем; шерсть дополнил одеждой; глаза – очками, биноклем. Совершенство ОУС «полуискусственной системы-индивидуума-2», «человек созидающий» дополнил его вещественную составляющую, грубо говоря, мозги, «железом»<sup>1</sup>, а полевою составляющую – программным обеспечением.

«Полуискусственные системы-индивидуумы-2», объединяясь, дали старт следующей С-П – «Социумы полуискусственных систем-индивидуумов-2». Появились корабли с командами, самолёты с экипажами, хозяйствующие субъекты с работниками, системы ПВО, армии, государства. Всё это - системы-композиаты. Их Вещественные Операторы состоят из обособленных ВОС «полуискусственных систем-индивидуумов-2» и общей вещественной составляющей: самолёта, корабля и т.д. Операторы Управления систем-композиатов состоят из ОУС, входящих в систему каждого человека и общего искусственного ОУ, являющегося элементом системы в целом. (В том числе, сервера ЭВМ и персонифицированного аппарата управления обществом.)

В «полуискусственных системах-индивидуумах-2» и в системах-композиатах с нарастающей скоростью элементы естественного происхождения вытесняются искусственными, поскольку качество и потенциальные возможности последних значительно выше, чем у первых, а темпы целенаправленного совершенствования искусственных объектов намного выше темпов случайного совершенствования естественным путём.

При дальнейшем бесконтрольном со стороны человека развитии полуискусственных систем они, сделанные самодостаточными, а к этому дело идёт, (или, сделавшись самодостаточными), т.е., полностью искусственными, могут ликвидировать человечество-2, как раковую опухоль, поедающую своего хозяина - Жизнь. На первый взгляд кажется, что нужно останавливать прогресс. Так ли это?

Чтобы разобраться в этом вопросе, попробуем упростить ситуацию и вернуться на виток-пирамиду «Растения». Допустим, растения, обладая абстрактным мышлением и предвидя, что животные в лице одного из своих видов – человека, начнут их уничтожать, решили бы прекратить свою эволюцию в направлении витка-ступени «животные». Для этого растениям пришлось бы отменить конкуренцию, т.е., естественный отбор, который

---

<sup>1</sup> На жаргоне специалистов по информатике «железом» называется Электронно-вычислительная машина (ЭВМ).



сохраняет их в условиях изменяющейся среды. Допустимо ли это? По-видимому, «да», но только в том случае, если на смену естественному отбору, придёт искусственный, целенаправленный, продолжающий корректировать случайные, несовместимые с жизнью отклонения живых систем и их изменения, связанные с адаптацией в изменяющуюся окружающую среду.

## 7. Социумы людей-2.

Третьей Спиралью-Пирамидой, отпочковавшейся от С-П «Человек-2», стала С-П «Социумы людей-2», параллельная остальным спиралью КВСП. (См. рисунок 8.)

Для того чтобы лучше понять происходящие на ней процессы, нужно бросить общий взгляд на глобальный процесс формирования живых систем в целом.

Хронологически первыми живыми системами, перестраивающими себя так, что они сохранялись в изменяющейся внешней среде, были гены. Объединившись в систему - «социум генов» - хромосому, они озаботились не только сохранением «себя любимых», но и, по возможности, начали перестраивать под свои потребности окружающую хромосому среду и, в конце концов, стали управлять ею. В результате долговременных трудов хромосома аннексировала перестроенную ею часть внешней среды и оказалась в роли ОУС системы, имя которой – «животное». «Животное» - образец системы, достигшей высокого совершенства. Она характерна следующими качествами: элементы системы узко специализированы по функциям и не взаимозаменяемы, Оператор Управления – Программа самоорганизации, закодирован в структуре Вещественного Оператора и «обладает абсолютной властью».

Животное в результате общественно-коллективной созидательной деятельности превратилось в абстрактно мыслящее биосоциальное существо – человека. Человек, объединившись в систему «социум людей-2», стал прибирать к рукам то, что плохо лежит в окружающем его пространстве. В какой-то степени, люди-2, объединённые в «социумы людей-2», уподобились генам, объединённым в хромосомах, и пытаются, фактически, выступать в роли ОУС природы – окружающей их среды. В отличие от гена, человек, овладевший абстрактным мышлением, действует целенаправленно, а не перебирает случайные варианты, как это делала хромосома, поэтому процесс организации системы «природа», в которой «социумы людей-2», косные системы, растения и животные выступают в роли элементов, протекает гораздо быстрее, чем это происходило у



Рис. 8 . Спирали-Пирамиды «Социумы людей-2» и «Социумы людей-3».

хромосомы. Жаль только, что мы – люди-2», вообразив себя «покорителями природы», действуем как, как слон в посудной лавке.

Косные системы человек стал превращать в орудия труда и нападения, живые системы – в домашних животных и культурные растения, перестраивая и регулируя то и другое. Таким образом, продолжается начатый генами процесс вовлечения окружающей среды в единую, централизованную систему<sup>1</sup>, управляемую органом, состоящим из узко специализированных элементов - хромосомой. – Расширяется организованное генами пространство «ген – хромосома - человек-2 – социум людей-2», стремящееся сохранить себя неизменными, за счёт изменения окружающей среды.

### 7.1. Структура Спирали-Пирамиды «Социумы людей-2,3».

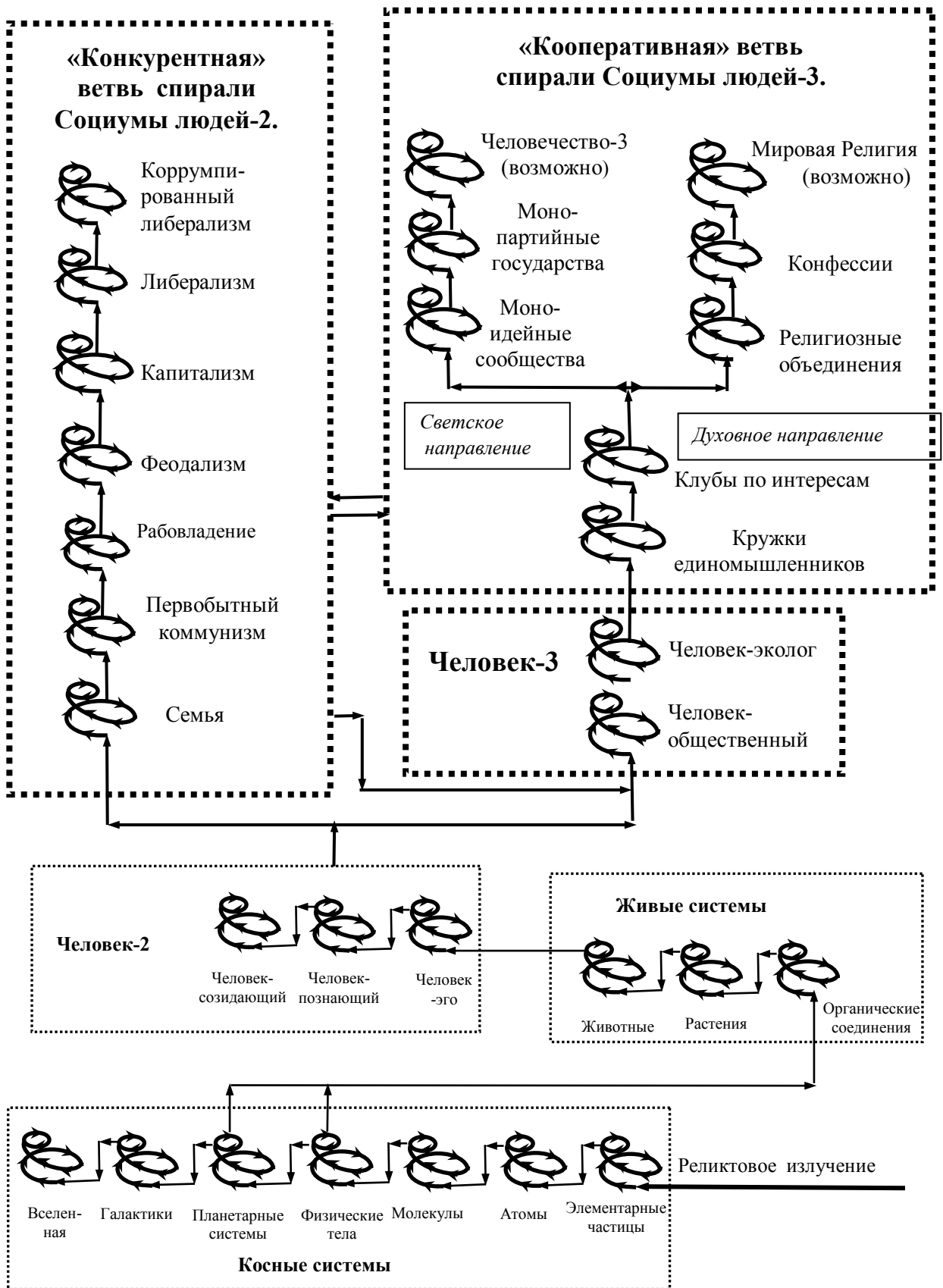
«Социумы людей-2,3» - имя нарицательное. С-П «Социумы людей-2,3» (рисунок 8), аналогично С-П «Живые существа», представляет собой многомерную, состоящую из «матрёшек» - конкретных «социумов людей-2», структуру, в которой каждая последующая «матрёшка» объединяет все предыдущие «матрёшки» своего направления<sup>2</sup>. При этом, «матрёшки» перекрывают друг друга: один и тот же индивидуум одновременно входит в разные структуры, у которых бывают противоречивые интересы. Это вызывает стрессы у человека, повышает напряжённость в социуме, и, в конечном счёте, снижает устойчивость системы «социум людей-2». На С-П «Социумы людей-2» внимание общества сосредоточилось на Вещественных Операторах человека (на «теле»), а отношения между людьми и социумами строятся по принципу конкуренции: «человек человеку, человек социуму, социум человеку и социум социуму – волки». На С-П «Социумы людей-3» внимание общества сосредоточилось на Операторах Управления человека (на «душе»), а отношения между людьми и социумами строятся по принципу кооперации: «все люди и социумы – братья».

**Первый виток-ступень** С-П «Социумы людей-2» - «Семья». Она перекочевала сюда с витка-ступени «Социумы животных», практически, в готовом виде. У животных семьи выполняли функцию продолжения рода, а в «социумах людей-2» они дополнительно взяли

<sup>1</sup> В.Вернадский (1863 – 1945г.г.) назвал социум людей-2, целенаправленно преобразующий окружающую его среду, «ноосферой».

<sup>2</sup> Например. Первая матрёшка – семья, вторая – производственная бригада, третья – рабочая смена, четвёртая – цех, пятая – завод, шестая – отрасль и так далее.

на себя хозяйственные функции, оказавшись их, хозяйственных функций, заложниками в руках своего социума, использовавшего семьи людей-2 как «кирпичики», на которых построена вся его хозяйственная структура.

**Второй виток-ступень** Спирали-Пирамиды «Социумы людей-2» - «Первобытный коммунизм». Его субъект представляет собою несколько родственных семей, объединившихся в кооперативную систему для совместного решения биологических и хозяйственных проблем. Столь, с нашей точки зрения, «умилительно красивым» общество «первобытный коммунизм» сложилось не вследствие высоких морально-этических качеств людей-2, а в силу сочетания двух объективных обстоятельств. Во-первых, низкая производительность труда не допускала эксплуатации человека человеком, поскольку каждый мог произвести продуктов не больше, чем ему необходимо для поддержания жизни. А это значит, что попытки одних жить за счёт других приводила социум к гибели. Во-вторых, коллективное ведение хозяйства и совместный патронаж над детьми, давали социуму, реализующему кооперацию, дополнительные преимущества перед другими «социумами людей-2». В результате, в конкретных условиях «Первобытный коммунизм» оказался объективно наиболее устойчивой социальной формацией.

В недрах первобытного коммунизма, в условиях совместных действий людей, самые активные из них приняли на себя роль лидеров – «играющих тренеров», которые «на общественных началах» организовывали общественную жизнь и распределяли общественный продукт. Избирательно-точечный рост интеллекта социума - зарождение человека-познающего и человека, созидającego орудия, привёл к тому, что средне-статистический индивидуум оказался способным производить продуктов потребления больше, чем ему было необходимо для поддержания жизни. Так возник потенциальный **избыточный продукт – «капитал», измеряемый в деньгах («попугаях») - условных единицах, отражающих трудозатраты на его производство.** Распределение и перераспределение капитала стало главной темой дальнейшей революции «социума людей-2» и ареной реализации человеком-эго его направленной на сохранение тела (ВОС) подпрограммы животного, во главе угла которой лежит принцип конкуренции.

Бывшие «общественники» - наиболее активная часть социума «Первобытный коммунизм», используя свою физическую силу и навыки руководства социумом, присвоили избыточный продукт общества. Произошло разделение людей-2 на верхний и нижний слои, на тех, кто владел капиталом, и тех, у кого капитала не было.

Так возникло рабовладельческое общество - **третий виток-ступень** С-П «Социумы людей-2». Наверх, в «капиталисты», уходили активные, наиболее физически сильные личности. Имя первых владельцев капитала – «рабовладельцы»<sup>1</sup>.

В рабовладельческом обществе борьба за капитал происходила на соответствующем морально-интеллектуальном уровне. Те, кто физически посильнее, потребляли излишки продуктов, которые заставляли производить физически более слабых людей-2. Конкуренция вела к концентрации капитала, поляризации общества и росту напряжения между слоями, а рост социумов делал задачу их организации всё более и более сложной. В результате, на вершине витка-ступени «Рабовладельческое общество» эволюция, беременная революциями, закружилась по замкнутой кривой. В процессе «кружения» перезревшие социумы распадались, а их элементы – люди-2, либо погибали, либо вливались в молодые социумы людей-2.

**Четвёртым витком-ступенью** С-П «Социумы людей-2» стало феодалное общество. Его породила конкуренция между рабовладельческими социумами, которая заставляла их искать дополнительные ресурсы для борьбы за капитал и реализовывать найденные. Таким ресурсом у «начинающегося» человека, помимо физической силы, стал интеллект - способность абстрактно мыслить, т.е., правильно оценивать ситуацию, предвидеть её развитие и рационально использовать продукты интеллектуального труда - орудия. Таким образом, по мере развития интеллекта, разум, наряду с физической силой, становился оружием в конкурентной борьбе людей и социумов друг с другом. В результате, на конкурентном поле социумов сложились новые условия, в которых системой, более устойчивой, чем рабовладение, стало феодалное общество, где, помимо насилия, существенную роль стал играть обман. Крепостные, бывшие рабы, через социумную подпрограмму их Оператора Управления подвергались зомбированию: феодалы внушали им, что «священный»<sup>2</sup> долг крепостного состоит в служении синьору, сводившемся к его содержанию и обслуживанию.

**Пятый виток-ступень** - «Капиталистическое общество», зародился в недрах феодализма и вскоре вытеснил роженицу на обочину истории. При капитализме главным аргументом при распределении избыточного продукта стал его условный эквивалент – деньги. В обществе установились рыночные отношения: верхний слой выступал в роли

---

<sup>1</sup> Имя последних владельцев капитала - работодатели.

<sup>2</sup> Кстати, приём «освящения» постулатов, которые при освещении разумом оказываются обманом, практикуется до наших времён.

работодателей, нижний – в роли наёмных работников. В капиталистическом обществе основной идеологией стал обман, потеснивший прямое насилие на задний план.

Эволюция вывела капитализм на вершину витка-ступени, приведя его в состояние неустойчивого равновесия, когда верхний слой, состоящий из людей-эго, оказался не в силах обманывать интеллектуалов, оставшихся в нижнем слое. А тех, со временем, становилось всё больше и больше.

**Шестой виток-ступень** - «Либеральное общество». Его официальной идеологией стал обман - борьба за капитал «на рапирах интеллекта». В этих условиях наиболее значимой и высокооплачиваемой сферой деятельности стала юриспруденция. Одни профессионалы-юристы – законодатели, формулировали в законодательных органах удобные для верхнего слоя законы, другие профессионалы-юристы - адвокаты, специализировались в манипуляции логикой и в поиске лазеек, позволяющих обходить закон, используя его несовершенство, возникшее как в результате непрофессионализма законодателей, так и злонамеренно предусмотренное ими. В либеральном обществе были легализованы такие законы, при которых люди с высоким интеллектом, но слабой социумной подпрограммой имели преимущество в конкурентной борьбе и поднимались в верхний слой. В пределе они становились рантье – людьми, которые, ничего не производя в социум, потребляли его материальные ценности. Естественно, рантье и полу-рантье были активными сторонниками либерального строя – удобного для них порядка вещей. Но не они одни оказались сторонниками либерализма. Поскольку «каждый доволен своим умом, но никто не доволен своим положением», большинство людей поддерживало либерализм, откликаясь на манок: «каждый может стать президентом», наивно полагая, что этот «каждый» именно он<sup>1</sup>. Получилось, что большинство членов либерального социума ратовали за «общество неограниченных возможностей», не понимая, что их-то возможности, как раз, ограничены.

Фонтанирующая эволюция интеллекта либерально-демократического общества, принявшая форму научно-технической революции, ускорила рост мирового капитала и его концентрацию, выведя общество на **седьмой виток-ступень** - «Коррупцированный либерализм» («КЛ»). В обществе коррупцированного либерализма насилие, потеснив

---

<sup>1</sup> На предшествующих витках-ступенях, при феодализме и капитализме, «желающие» пробиться наверх были исключением - слишком маловероятен был переход из нижнего слоя в верхний - из крепостных в феодалы, из рабочего – в капиталисты.

обман, снова стало играть ведущую роль в отношениях между социумами<sup>1</sup>. При коррумпированном либерализме адвокатура продолжала оставаться самой доходной сферой бизнеса и активно способствовала становлению уголовно-бюрократической мафии, которая формировалась из уголовников и тех, кто был поближе к власти: высших государственных чиновников, служащих законодательных и правоохранительных структур. Самыми высокооплачиваемыми специалистами оставались юристы, но адвокатура поменяла своё лицо. Теперь наверх всплыли стряпчие, умеющие давать и брать взятки, завязавшие устойчивые связи в уголовной среде, в законодательной власти и в правоохранительных органах.

Коррумпированный либерализм в цивилизованных странах легко подмял<sup>2</sup> либерализм классический, действующий «в белых перчатках» - в рамках Закона, им же, либерализмом, прописанного. Победа КЛ была подготовлена поляризацией общества на предыдущих витках-ступенях Спирали-Пирамиды «Социумы людей-2». На сохранение коррумпированного либерализма работают два фактора. Во-первых, в руках верхнего слоя сосредоточился настолько большой капитал, что он позволяет олигархам успешно противостоять либеральному государству, используя против него, против друг друга и против нижнего слоя не только собственные вооружённые формирования, но и государственную правоохранительную систему. Во-вторых, наёмный интеллектуальный потенциал верхнего слоя намного превышает интеллектуальные возможности нижнего слоя, что позволяет верхнему слою, используя СМИ, манипулировать сознанием нижнего слоя. Классический либерализм в лице своей правоохранительной системы пытается сопротивляться коррумпированному, но лобовой атакой последний победить невозможно: слишком неравные силы. Их соотношение между классическим и коррумпированным либерализмами, примерно, такое же, как между минералами и растениями, растениями и травоядными животными, травоядными животными и хищниками, животными и человеком.

Эволюция созревшего коррумпированного либерализма в верхней части витков-ступеней его систем ходит по кругу. Механизм этого процесса не сложен. Дело в том, что в верхний слой общества - КЛ – слой рантье, попадали наиболее энергичные и инициативные члены социума, имеющие достаточно высокий интеллектуальный уровень, закалившиеся в

---

<sup>1</sup> Киллеры и рейдерство стали неотъемлемой составляющей частью жизни коррумпированного либерализма.

<sup>2</sup> В полу-цивилизованных странах этот процесс в разгаре.

конкурентной борьбе за капитал. Их дети, не работая, неограниченно удовлетворяют требования своих инстинктов, перестают активно участвовать в жизни общества, «теряют спортивную форму», превращаясь в «золотую молодёжь». В результате слой рантье вырождается и теряет капитал. Если не во втором, то в последующих поколениях его сменяют новые «энергичные и инициативные»: олигархические империи или разрушаются, или происходит смена императоров. До поры до времени конфликты между олигархами носят местный характер, но каждый раз они происходят между всё более и более крупными системами и при всё более и более высоком уровне вооружения спорящих сторон.

Органы законодательства и правоохраны социума «Коррупцированный либерализм», по существу, являются его персонифицированным Оператором Управления, который находится в руках животного, не способного прогнозировать развитие событий на дальнюю перспективу. А это значит, что КЛ будет продолжать передел собственности, совершенствуя оружие массового взаимоуничтожения до тех пор, пока не погибнет, прихватив с собою всё живое на Земле.

Накопление капитала человеком-эго дало ему возможность удовлетворять свои потребности, которые у его ОУС, прямого наследника Программы самосохранения животного, сводятся к сохранению тела и не имеют ограничения по максимуму. В результате, когда естественные потребности человека-эго были удовлетворены, приращение капитала стало бессмысленным: пошло во вред тому же телу и изуродовало психику» работодателей. У кого-то из них процесс накопления капитала превратился в самоцель, у других смыслом жизни стала возможность «одному развезжать на трёх автомобилях», а если у соседа – три, то на четырёх, у третьих вылилось в упоение властью за счёт унижения окружающих.

Подобно тому, как в Программе самоорганизации системы «человек» (в его Операторе Управления) параллельно с «конкурентной» подпрограммой человека-эго зародилась и развивается социумная подпрограмма – предтеча ОУС человека-3, в цивилизации-2, параллельно с социумами-эго, зародились предтечи С-П «Социумы людей-3», образовавшие очередную Спираль-Пирамиду, в которой отношения между людьми базируются на принципе кооперации.

Внимание «социумов людей-3» сосредоточено на Операторе Управления человека (на его «душе»). Первый виток-ступень «кооперативной» С-П – «Кружки единомышленников», второй виток-ступень - «Клубы по интересам». Далее С-П «Социумы людей-3»



разделилась на два направления: «духовное» (консервативное, опирающееся на Веру<sup>1</sup>) и «светское» (динамически развивающееся, опирающееся на науку); причём, возраст «духовного» исчисляется тысячелетиями, научного – десятилетиями. То и другое направления преследуют одну и ту же цель – сделать счастливыми всех людей, но в светском направлении атмосфера более прозрачна и менее благоприятна для злоупотреблений, чем в религиозном мраке «непознаваемых» чудес.

На светском направлении возникли витки-ступени: «Моно-идейные сообщества» и «Двухпартийные государства» - плацдарм для формирования Общества людей-3<sup>2</sup>. На религиозном направлении возникли витки-ступени: «Религиозные объединения» и «Конфессии». В перспективе религиозного направления – Мировая Религия и её стагнация, поскольку религиозное направление не выдержит конкуренции со светским в борьбе за один и тот же лекторат – людей, поднявшихся с витка-ступени «Человек-эго» на виток-ступень «Человек-общественный»<sup>3</sup>. Победа останется за светским направлением, поскольку у него «в ранце» технический прогресс, опирающийся на свободную мысль и облегчающий жизнь сегодня, а за спиной религиозного – упование на милость Божью, обещание награды посмертно, патриархальное хозяйство и скованное догмами Учение о Боге с перспективой на Армагедон.

Формирование в сознании «человека-2» «Образа Бога» спровоцировала информация, полученная с С-П «Социумы естественных автономных полевых систем-1» первым Верховным жрецом Древнего Египта, известным из древнегреческих источников под именем Гермеса Трисмегиста. В своих трудах<sup>4</sup> Г.Трисмегист постулировал две формы материи: вещественную и полевую, последнюю он называл «Астралом». Не понятый невежественными современниками, Г.Трисмегист был канонизирован и объявлен египетскими жрецами Богом науки Тотом, образ которого постепенно трансформировался

---

<sup>1</sup> Речь идёт не о контактёрах, а о верующих, воспринявших не только религиозную атрибутику, а и принцип «Бог есть любовь».

<sup>2</sup> Общества, комфортного для всех членов социума, оптимально организованного, опирающегося на разум, науку и современные технологии.

<sup>3</sup> Увы, сегодня лекторат «кооперативной» ветви, состоящий из людей-общественных, значительно меньше, чем лекторат ветви «конкурентной», опирающейся на людей-эго.

<sup>4</sup> Книги Г.Трисмегиста, сохранившиеся после пожара в Александрийской библиотеке: «Священная книга Тота», «Серебряные скрижали», «Божественный Пимандр».

в Осириса - Бога с телом человека и головой ибиса. Учение Г.Трисмегиста из Древнего Египта стало растекаться по миру, разделившись на два направления.

Понятие «вещественная материя» отправилось из долины Нила на север: в Древнюю Грецию, Древний Рим, Европу, Россию. В пути на север происходит «коммерциализация» бога Тота и идёт осмысление понятия «вещественная материя», которую можно ощутить, измерить, воспроизвести и исследовать. Представление о вещественной форме материи, расширяясь на логично доказательной базе, получило наименование «материализм», а метод её познания – наименование «наука». В этом процессе неведомое постепенно познавалось, область непонятого, т.е., «чудесного», «святого», сужалась, поэтому потребность в Боге, прикрывающем своим авторитетом непознанное, постепенно сходилась на нет. Слабая сторона древних, средневековых и современных «классических» материалистов - непонимание и, следовательно, непризнание полевой формы материи, которую древние и средневековые учёные, вследствие своих скромных, возможностей, не умели ни измерять, ни воспроизводить, а современные не признают по инерции, напуганные её эксплуатацией Религией, которой привыкли активно противостоять.

Современное определение материи: «... философская категория для обозначения объективной реальности, которая ... отображается нашими ощущениями, существуя независимо от них». По-видимому, это определение необходимо сузить до **«материя – это философская категория, обозначающая реальность».**

Для этого существуют следующие основания.

Во-первых, если под «нашими ощущениями» подразумевать ощущения человека, тогда ограничение<sup>1</sup> понятия «материя» возможностями наших органов чувств слишком самонадеянно и не имеет смысла.

Во-вторых, в природе, помимо вещества, имеют место, следовательно, реальные, т.е., материальные, процессы - полевая форма материи, в частности, процесс мышления. Каждое мыслящее существо конструирует в воображении опирающееся на имеющуюся у него информацию своё представление об окружающем мире, т.е., создаёт «субъективную реальность». Следовательно, с появлением мыслящих существ в определении понятия «материя» закончилась монополия «объективной реальности», и это ограничение из него тоже следует исключить.

---

<sup>1</sup> Определение всегда носит ограничительный характер.

В то время как понятие «вещественная материя» из долины Нила двигалось на север, понятие «полевая материя» - «полевые системы», приобретя теологическую окраску, двинулось на восток, сконцентрировав своё внимание на Операторе Управления человека. Раскрашенное символами-атрибутами и закованное в броню догматизма<sup>1</sup>, оно превратилось в Религию – своеобразное мировоззрение, опирающееся не на знания, а на Веру. Одни - «формально верующие», верят в то, что говорят священнослужители; другие верят в свои ощущения, посредством которых они напрямую, в той или иной степени, контактируют с полевыми системами. Время и пространство разделили восточное направление движения религии на две ветви: юго-восточную и северо-восточную. Первая пошла, в сторону современных Ирана, Афганистана и Туркестана, вторая, – в сторону нынешних Израиля, Иордании, Сирии, Ливана, Турции и России.

Юго-восточная ветвь религии прочно обосновалась в Арии (иначе, - Айрайе) – высокоразвитом государстве, имевшем, подобно Египту и Вавилону, систему орошения полей, основанную на разливах рек. В Арии религиозные установки приняли форму «Вед» - божественных гимнов, которые можно назвать арийской Библией. В начале второго тысячелетия до н.э. естественные источники воды в Арии иссякли, и арийцы переселились на восток в Пенджаб и верховья Ганга. Свою религию они унесли из распавшейся Арии на Восток, где продолжалось познание полевой формы материи в лице Оператора Управления системой «человек»<sup>2</sup>.

---

<sup>1</sup> Спасибо догме, благодаря ей информация, полученная Г.Трисмегистом с С-П «Социумы искусственных автономных полевых систем-1», сохранилась до наших дней.

<sup>2</sup> Материализм, ушедший из Древнего Египта на Север, достиг определённых успехов во врачевании: сердце умеет заменять насосом «лягушка», лёгкие – компрессором «искусственная система вентиляции лёгких», сломанные кости – титановыми стержнями, сигнал SOS, который посылает в ОУС попавший в беду элемент вещественного Оператора, научился глушить наркотическими лекарствами. Идеализм, ушедший на Восток, осваивая полевую составляющую ОУС, научился эффективно восстанавливать («восточная медицина») травмированные элементы ВОС в их естественном состоянии, мобилизуя не известные материалистам возможности самого больного.

Северо-восточная ветвь религии - Христианство, сформировалась в Палестине – восточной провинции Римской империи как религия угнетённых – людей второго сорта. Когда поляризация народов Римской империи достигла предела, среди разрозненных иудейских племён, поклонявшихся местным божкам, проявился Египетский Бог Тот-Осирис в лице одного из еврейских богов - Еноха, называемого Кинли - Вторым Посланником Бога. В первом тысячелетии до нашей эры Енох обретает имя Яхве и используется как знамя объединения и освобождения еврейской нации. Главная нагрузка, которую Религия в лице Бога Яхве несёт в иудаизме, - организация и сохранение еврейского сообщества в экстремальных условиях; по сути, это программа его самоорганизации. Яхве «удачно обыграл политическую конъюнктуру» и на волне объединения еврейских племён подмял под себя других богов, став в глазах иудеев «Единым и Непостижимым Творцом мира». Положение, проблемы и морально-этическое состояние евреев в тот момент обусловили радикально-экстремистские методы достижения цели, изложенные в заповедях Ветхого Завета, которые сводились к одному: «ограбь и убей неиудея, уничтожь семя его».

Меняется политико-экономическая ситуация. Двигаясь дальше на северо-восток, Иудаизм перевоплощается в новое Христианство и теряет свою агрессивность. Внимание обновлённой религии перемещается на внутренние проблемы социума и его конструктивное обустройство<sup>1</sup>. На смену экстремистским установкам пришли заповеди, устанавливающие основы рыночной экономики ("не убий", "не укради") и оберегающие хозяйственную структуру социума в лице его первичной ячейки – семьи («не возжелай жены ближнего»). На Русь христианство пришло волею её лидеров, осознано выбранное ими как наиболее подходящая форма управления социумом. На этой стадии развития религии актуальным становится лозунг, освящающий сотрудничество и кооперацию: «Бог есть любовь».

Таким образом, религия, перемещаясь в пространстве и времени, спонтанно сложилась как программа самосохранения человека и социума людей, в качестве антропоморфизированного Символа и глашатая которой выступает «Господь Бог», озвучивающий её требования. В основе Религии лежат смутное представление человека-2 о субъектах С-П «Социумы АЕПС-1», а также привнесенные из Цивилизации-1 и выработанные собственной практикой установки на сохранение человека как животного, человека как животного вида хомо сапиенс и, кроме того, на сохранение «Социума людей-

---

<sup>1</sup> На Смену Ветхому Завету приходит Новый Завет.

2» как гаранта сохранения человека. С одной стороны, религия несёт положительный заряд, пытаюсь с помощью догматов удерживать «человека-эго» в рамках разумного. Но, с другой стороны, возникает сомнение в её действенности: более чем 12 тысяч лет старания священнослужителей не привели к заметной подвижке Оператора Управления человека от человека-эго к человеку-общественному. По-видимому, сами по себе, проповеди – не тот инструмент, который самостоятельно способен противостоять инстинктам животного, охраняющим тело человека. Недостаток Религии ещё и в том, что, объявив себя «руководящей силой» и оставаясь догматичной, она блокирует развитие человека, не давая ему возможности встраиваться в изменяющуюся ситуацию, а это – противодействие процессу, определяющему само понятие «жизнь». В этом плане, религия держит курс на уничтожение человека как живого существа. Впрочем, она с этим мирится, предрекая неизбежный, с её точки зрения, конец света.

В России в 21-м веке заблудшие сёстры – наука и религия, снова объединились в одно целое, в ОКМ. В этой концепции органически слились материализм и идеализм. Понятие «Господь Бог» оказалось вполне материальной субстанцией.

## 7.2. Анализ ситуации.

Если «матрёшки» Спираль «Социумы людей-2», выстроить по возрастному ранжиру - от «человечества-2» к семье (в направлении к более «взрослым», более устоявшимся и более устойчивым системам) и отбросить крайность – ещё не состоявшуюся систему «человечество-2», то можно проследить, как по мере роста устойчивости социума меняются его основные параметры. Картина выглядит следующим образом.

1. Абсолютная свобода элемента системы последовательно ограничивается свободой других индивидуумов и интересами системы в целом.
2. Анархия – «власть всех» последовательно замещается «демократией» - властью большинства и абсолютизмом – властью необходимости, т.е., Закона.
3. Конкуренция последовательно вытесняется кооперацией.
4. Растёт специализация элементов и зависимость системы от каждого «специалиста», в пределе – до невозможности существования системы без любого из них. Соответственно выравнивается «социальная» защита системой своих элементов.
5. Происходит последовательное «овеществление» Оператора Управления от обычаев к программам, закодированным в структуре Вещественного Оператора.

Эти же тенденции ещё ярче высвечиваются, если взглянуть на проблему в более широком ракурсе, выстроив в порядке повышения заботы системы о своих элементах следующий ряд систем: «социумы животных» - «социумы людей-2» - системы «животное», рассматривая животное как социум элементов его тела»<sup>1</sup>.

Первое. Изменяется «социальный строй» системы от анархии, через демократию - сочетание анархии с авторитаризмом, к авторитарному режиму с элементами демократии, имеющей «совещательный голос».

Второе. Взаимоотношения между элементами системы меняются от конкуренции к кооперации. В качестве «бога», определяющего жизнь «социума животных», выступает конкуренция. В «социуме людей-2» «богов» два: конкуренция и кооперация. В социуме «животное» «бог» один – кооперация. Один, но контролируемый обратной связью – ощущением дискомфорта - реакцией Вещественного Оператора на нежелательные «команды» «бога»:

Третье. Растёт специализация элементов системы и, соответственно, зависимость системы от каждого её элемента.

Четвёртое. Форма материи Оператора Управления систем меняется от полевой к вещественной. ОУС «социума животных» полностью закодирован в полевой структуре: это комплекс сигналов, которыми обмениваются элементы системы. ОУС «социума людей-2» - частично закодирован в полевой (традиции, обычаи, менталитет), частично в вещественной структурах (юридические документы). ОУС системы «животное» в стабилизировавшейся своей части, составляющей подавляющее большинство подпрограмм Программы животного, закодирован на вещественном носителе – в строении молекул. Исключение составляют линейные оперативные сигнальные связи и закодированные в кольцевом сигнале законы, «проходящие стажировку», например, подпрограмма самоорганизации социума.

Приведенные выше закономерности показали, каким путём системы наращивают свою устойчивость при естественном развитии, какие тенденции при этом господствуют и какие цели маячат в конце пути. Более-менее понятно то, что было, то, что есть, и то, что может быть, когда эти цели будут достигнуты.

---

<sup>1</sup> К системам первого типа относятся косяки рыб, стаи птиц, стада сухопутных животных. К системам третьего типа – «животные».

Две конкретные системы на своём печальном опыте показывают, к чему приводят крайности в развитии даже положительных тенденций. Распадается система «семья», в которой авторитарная власть стала абсолютной. Погибает под внешними ударами система «высокоорганизованные насекомые», в которой конкуренция была полностью замещена кооперацией и ОУС стал полностью вещественным.

В начале всех направлений С-П «Социумы людей-2» стоит одна и та же первичная «матрёшка», объединяющая мужчину и женщину, - патриархальная семья; в конце Спирали-Пирамиды все направления сходятся в венчающую С-П «матрёшку» - «человечество-2». Матрёшки «семья» и «человечество-2» представляют для нас особый интерес. Семья – научно-теоретический, поскольку она является законченной моделью развития «системы вообще» - это раз; и практический, поскольку все мы – люди-2, в ней живём – это два. «Человечество-2» интересно, нам опять же, потому, что все мы, люди-2, в этой системе живём. Первую необходимо немедленно разумно реформировать, поскольку в существующем виде она изжила себя, вторая нуждается в особом внимании, потому что нам предстоит её строить, неукоснительно соблюдая «технику безопасности» работ.

### 7.3. Социумы людей-2.

Главная «опасность» для «социумов людей-2» кроется в собственных внутренних противоречиях системы и противоречиях, разъедающих её элементы. Эти противоречия необходимо обозначить и наметить пути их устранения.

#### **Противоречия элемента «животное» системы «человек».**

Эволюция живых систем привела их на витке-ступени «Животные» к предельному переусложнению и, соответственно, к падению надёжности. В результате, система «животное» оказалась не способной уверенно противостоять примитивным живым существам (микробам) приютившимся где-то на первых витках-ступенях С-П «Живые существа». Но, назад, «в опрощение», у человека дороги нет, зато есть возможность, существенно продлить свою жизнь. «Среднестатистический» человек, умирающий в 60 лет, отказавшись от «вредных привычек»<sup>1</sup> и ведя здоровый образ жизни, может прожить, примерно, сто двадцать лет, заложенные в его Программе самоорганизации.

#### **Противоречия элемента «животное вида хомо сапиенс» системы «социум людей-2».**

<sup>1</sup> Отказавшись всех видов наркотиков, начиная с лёгких (теин в чае, кокаин в кока-коле, кофеин в кофе, никотин в сигаретах) и кончая сильнодействующими химическими транквилизаторами.

Хомо сапиенс, обретя абстрактное мышление, обзавёлся, вместе с ним, тремя противоречиями, которые с течением времени поставили человека на грань гибели.

Противоречие первое – между субъективными и объективными потребностями хомо сапиенса.

С одной стороны, для поддержания жизни человеку-эго объективно достаточно ограниченного количества пищи, тепла и секса. Человек-познающий, человек-созидающий, человек-эколог для удовлетворения своих естественных потребностей нуждаются, кроме того, в соответствующем инструментарии, также ограниченного количества и номенклатуры.

С другой стороны, ОУС человека в части удовлетворения его потребностей не имеет ограничителя по максимуму. Он не выработался, поскольку у животного никогда не было избытка пищи и отдыха. Совершенствуя за счёт использования орудий свой Вещественный Оператор, человек получил возможность производить продуктов больше, чем ему необходимо для поддержания жизни и физически работать меньше, чем на это «настроен»<sup>1</sup> его Вещественный Оператор. Руководствуясь традиционной установкой своего Оператора Управления «чем больше, тем лучше», человек стал потреблять пищи и отдыхать больше, чем ему необходимо и чем для него допустимо. В результате – ожирение и гиподинамия: перегрузка сердечной мышцы, инфаркты, инсульты и общество разнузданного потребления.

Противоречие второе, вытекающее из первого. Не владея принципом «разумной достаточности» и стремясь получить максимум удовольствий<sup>2</sup>, хомо сапиенс выпустил «Джина из бутылки» - стал создавать Спираль-Пирамиду «Полуискусственные системы индивидуумы-2»<sup>3</sup>, а затем и Спираль-Пирамиду «Социумы полуискусственных систем-

---

<sup>1</sup> Кровообращение животного осуществляется двумя «устройствами»: «активным насосом» – сердцем, кровь прокачивается по артериям, и «пассивным насосом» – системой обратных клапанов - по венам, которые сжимаются и расширяются при работе расположенных рядом с ними мышц. Если мышцы работают мало, сердце испытывает перегрузки.

<sup>2</sup> Это естественно: инстинкты заставляют человека совершать способствующие его сохранению поступки, воздействуя на человека ощущениями комфорта и дискомфорта.

<sup>3</sup> Витки-ступени Спирали-Пирамиды «Полуискусственные системы индивидуумы-2»: «Человек-орудие», «Человек-механизм». «Человек-машина», «Человек-автомат». (Рис. 7.)



индивидуумов-2»<sup>1</sup>, параллельные остальным Спиральям-Пирамидам КВСП. Полуискусственные системы соединяют в себе элементы естественного и искусственного происхождения<sup>2</sup> и принципиально превосходят по своим «техническим» возможностям не владеющего орудиями человека. В ажиотаже удовлетворения жажды познания и творчества, а также бесконтрольного, доходящего до бессмысленности, повышения комфорта, «человек созидающий» совершенствует оба Оператора полуискусственных систем, постепенно вытесняя из них себя-любимого более совершенными искусственными элементами. Появились танки, корабли, силовые структуры, армии. Государства, в Вещественный Оператор которых всё это добро входит, стали неустойчивыми полуискусственными системами, погрязшими в переделах собственности, готовыми поглотить ослабевшего, беременными бескровными и кровавыми переворотами – сменой в ОУС одних людей-эго другими людьми-эго. При этом сам человек становится всё менее и менее надёжной составляющей частью полуискусственных систем. Все катастрофы на автодорогах, на море и в воздухе, в конечном счете, и большей частью, происходят из-за «человеческого фактора»: выехал на встречную полосу, нажал не ту кнопку, ошибся при изготовлении или при проектировании машины. Пора понять, что мы - люди, заигрались с техническим прогрессом и что отстаём в развитии от наших детей – полуискусственных систем, что нужно остановить их совершенствование, в первую очередь, прекратить гонку вооружений.

Таково на сегодняшний день положение со вторым противоречием. Можно предположить, что, сделав полуискусственные системы более могущественными и более разумными, чем их создатель, человек в какой-то момент сделает их самовоспроизводящимися, т.е. самодостаточными<sup>3</sup>. Не вызывает сомнения, что тогда полуискусственные системы уберут из своего «организма» архаику – человека, станут полностью искусственными, которые

---

<sup>1</sup> Витки-ступени Спиральи-Пирамиды «Социумы полуискусственных систем индивидуумы-2»: «Люди-машина», (танк), «Люди-машины», (армия).

<sup>2</sup> По существу между объектами искусственного и естественного происхождения нет принципиальной разницы, поскольку то, что возникло в результате случайного стечения обстоятельств (естественная система), образуется при целенаправленной организации таких же условий (искусственная система). Поэтому, строго говоря, задним числом невозможно доказать, была ли какая-то система создана целенаправленно (например, был ли человек создан Богом) или возникла в процессе естественного развития материи.

<sup>3</sup> Или они сами сделают это.

вряд ли потерпят на планете рядом с собой животных вида хомо сапиенс, безудержно размножающихся, последовательно разрушающих среду обитания Жизни и уничтожающих всё живое на планете.

Противоречие третье – разная скорость развития Вещественного Оператора человека и его Оператора Управления. ВОС опережает ОУС, поскольку, для того чтобы взять палку и ударить оппонента нужно гораздо меньше времени, чем для того, чтобы разобраться, нужно ли было это делать. В результате, животное вида хомо сапиенс оказалось непредсказуемым, вооружённым и очень опасным. Как обезьяна за рулём автомобиля.

### **Противоречия системы «человечество-2».**

«Человечество-2» как система ещё не сформировалась. Имеются элементы её будущего Вещественного Оператора – государства, но нет законченного Оператора Управления, организующего элементы в самодостаточное и самосохраняющееся целое.

Человечество-2 в большей части состоит из людей-эго.

Передовые государства исповедуют демократический либерализм, где демократия – власть большинства. А поскольку большинство любого коллектива «конкурентной» ветви С-П «Социумы людей-2» - люди-эго, которые убеждены, что «комфорта много не бывает» и что конкуренция – наилучший двигатель прогресса, государства конкурируют между собою, стремясь юридически, экономически или физически подавить соперников, для того чтобы в системе «человечество» установить с ними такие же отношения, какие существуют внутри государств. То есть, обеспечить себе (меньшинству) безбедную жизнь за счёт большинства. Отсюда непрерывный передел собственности, который в масштабе человечества-2 при естественном развитии событий и нарастающей энерговооружённости социумов неизбежно приведёт к «концу света».

Либерализм – свободная конкуренция толкает предпринимателей на использование наиболее эффективных средств обогащения, а это - торговля лекарствами и всеми видами наркотиков. В том и другом случае клиента «сажают на иглу», парализуя его волю к сопротивлению. Наркомафия – в прямом смысле слова; фармомафия<sup>1</sup> с помощью лекарств блокирует иммунную систему человека, что приводит к её дистрофии и атрофированию. В

---

<sup>1</sup> В последнее время фармомафия втянула в свой преступный бизнес СМИ и лечащих врачей.

результате, - потеря врождённого иммунитета<sup>1</sup> (СПИД) и сокращение жизни человека с потенциальных 120 лет до среднестатистических шестидесяти<sup>2</sup>.

Система «социум-2» аккумулировала в себе человека-эго и хомо сапиенса вместе с их противоречиями, плюс добавила к ним своё – противоречие между затормозившим своё развитие Оператором Управления, остающимся на уровне «эго», и продолжающим развиваться Вещественным Оператором, поднявшимся на уровень «созидающий». Обстоятельств, породивших этот дисбаланс несколько.

Первое обстоятельство – преобладание в «социуме людей-2» людей, не поднявшихся с витка «Человек-эго». Тому есть две причины. Во-первых, объективная. Если посмотреть на Континуум ветвящихся Спиралей в целом, то видно, что от витка к витку в геометрической прогрессии уменьшается количество их субъектов<sup>3</sup>. Растений меньше, чем минералов; животных, - чем растений; людей, - чем животных. Не миновала чаша сия и С-П «Человек-2» вкупе с С-П «Человек-3»: людей-общественных меньше, чем людей-эго; людей-экологов меньше, чем людей-общественных, людей-познающих меньше, чем людей-эго, а людей-созидающих меньше, чем людей-познающих. Во-вторых, при либерализме (свободной конкуренции) меньшинство - люди-эго, хищнически эксплуатируя большинство тоже людей-эго, отнимают друг у друга вторую половину жизни, сокращая её в два раза: со 120 лет до 60. У человека-эго просто физиологически не успевает сформироваться подпрограмма «человека-общественного».

Для того чтобы оценить, насколько серьёзен урон, наносимый обществу потерей человеком именно второй половины жизни, воспользуемся тем обстоятельством, что жизнь индивидуума - сжатая копия С-П «Живые существа». Сопоставим оригинал и его копию.

В первый момент после зачатия индивидуум существует как пассивно плавающее в амниотической жидкости простейшее органическое соединение, развивающегося по Программе самоорганизации, закодированной в его ВОС. Следующие девять месяцев индивидуум, укрепившись на стенке матки и питаясь через пуповину - «корень», проводит в статусе «растение», продолжая копировать оригинал и развиваться по всё той же программе самоорганизации, но одновременно также и под воздействием информации,

---

<sup>1</sup> Классический вариант стеколыщика, бьющего окна у потенциальных клиентов.

<sup>2</sup> В этот процесс свой посильный вклад вносит постоянное стрессовое состояние людей, создаваемое конкуренцией – двигателем либерального общества, живущего по принципу: откушай соседа, пока он не откушал тебя.

<sup>3</sup> «Много званых, а мало избранных». Евангелие от Матфея 29/16.

поступающей из внешнего мира через мамашу. (Возможно, поступающей и непосредственно тоже.) В этот период, по данным неонтологии<sup>1</sup>, индивидуум проходит те же этапы, которыми развивалась Жизнь: «Зародыш человека вначале подобен крошечному одноклеточному существу, вроде инфузории-туфельки, потом он становится рыбой, со всеми свойствами рыбы, включая жаберную дыхательную систему, затем – рептилией и млекопитающим<sup>2</sup>».

Затем – рождение. На свет появляется примитивный зверёк, к пяти-шести годам преобразующийся в более сложное животное, находящееся по интеллекту и гражданской позиции на уровне занятой обезьянки – «заготовки» человека-эго, у которой ОУС ещё не натренирован на конкуренцию. Примерно, к десяти годам индивидуум выходит на виток-ступень «Человек-эго». До этого момента развитие ребёнка идёт, главным образом, по полученной им биологическим путём в наследство от родителей подпрограмме человека-эго, закодированной в структуре ВОС, организующей и сохраняющей тело человека, плюс эффект «мячиковых детей»<sup>3</sup>. Развиваясь естественным путём (без вмешательства со стороны целеполагающей силы – разума), «оригинал» - «человечество-2», и «копия» - индивидуум, «человек-2», шли параллельными дорогами и вышли на один и тот же рубеж – «эго».

Далее «линии жизни» индивидуума-2 и человечества-2 расходятся, поскольку изменились внешние условия, в которых развивались «оригинал» и «копия». В обоих случаях в процесс естественного развития вмешалась искусственная составляющая, «дилерами» (или, если хотите, «менеджерами») которой выступили две разные силы, обладающие разным опытом организации кооперативных систем, два разных «бога»<sup>4</sup>. АЕПС-1, «курирующие» человечество-2, обладают знаниями по обустройству «социума людей», но наблюдают за событиями в подопечной системе - «человечество-2», со стороны

<sup>1</sup> Наука о развитии зародыша в утробе матери.

<sup>2</sup> Б.Вербер. «Энциклопедия относительного и абсолютного знания». Изд. «Гелиос Рипол Классик», М. 2007.

<sup>3</sup> Только вылупившийся цыплёнок бежит за первым попавшимся ему на глаза движущимся предметом, в том числе, за мячиком (откуда термин).

<sup>4</sup> В обоих случаях в события вмешался бог Эа: субъект вышестоящей спирали – «всемогущий и непознаваемый». Для социума «человечество-2» это были АЕПС-1, полусознанно идентифицируемые религией как «Господь Бог». Для индивидуума – социум «человечество-2».

и потому вряд ли кардинально заинтересованы в его участи<sup>1</sup>. «Учитель» индивидуума - «человечество-2», кровно заинтересован в развитии человека-эго по кооперативной ветви, поскольку напрямую от него зависит, но этот «куратор» - старшее поколение – «мячик», за которым бегут цыплята, в большинстве своём, - человек-эго. Он, объективно, не может научить ребёнка кооперации, поскольку сам не умеет жить в этой системе отношений. А естественный переход индивидуума и с ним социума в кооперацию невозможен, так как либерализм обрывает его жизнь в тот момент, когда внимание индивидуума (о чём можно судить по аналогии с развитием Жизни) сосредотачивается на обустройстве социума.

То есть, в какой-то момент и индивидуум, и человечество-2, подобно цивилизации-1, подошли к порогу, за которым начинается следующий этап развития живых систем - кооперативные системы, но перешагнуть его, сдерживая друг друга, не в силах. Индивидуум – потому что физически не доживает до заветного рубежа и потому что его «бог и учитель» - социум находится в стадии государства-эго; социум – потому что его составляющая – человек-эго, прочно стабилизировался в состоянии «эго».

Второе обстоятельство, породившее дисбаланс между ВОС и ОУС системы человечество-2 - «персонализация» Операторов Управления. Роль ОУС в системе человечество-2 всегда выполняет группа конкретных лиц, даже если формально считается, что в ней единоначалие<sup>2</sup>. Это значит, что, каждый «социум людей-2» действует в соответствии с сущностью тех людей, которые составляют его ОУС. В зависимости от того, кем являются эти люди по «шкале» Спирали-Пирамиды «Человек-2» и «Человек-3 (Рис.6.): людьми-эго, общественными или экологами, их социум взаимодействует с окружением соответствующим образом. Если учесть, что в цивилизации-2 соотношение людей-общественных и людей-эго - величина бесконечно малая, то теоретически столь же мала вероятность появления ОУС-общественных и, соответственно, «социумов людей-3», руководствующихся во внутренней и внешней политике принципом кооперации. Практически же, в «социумах людей-2» вероятность появления ОУС-3 равна нулю, поскольку для людей, оказавшихся в персонафицированном Операторе Управления открываются возможности «использования служебного положения в личных целях». Это обстоятельство делает шкурно-привлекательной «службу» в ОУС, туда устремляется большинство членов социумов-2, которое составляют люди-эго, и туда, в конкурентной

---

<sup>1</sup> Возможно, АЕПС-1 рассматривают человечество-2 как дикую природу, в которой культивируют полезные для себя экземпляры.

<sup>2</sup> «Короля делает свита».

борьбе, естественно, попадают самые ярко выраженные из них, достаточно высоко поднявшиеся по интеллектуальной ветви.

В результате субъективизации ОУС, оказался искажённым смысл Оператора Управления. Вместо инструмента организации системы в целом, он оказался средством эксплуатации меньшинством большинства. Естественно, меньшинство, окопавшееся в ОУС, стремится зафиксировать сложившийся порядок вещей и в наиболее продвинутых государствах – элементах системы человечество-2, исповедует и проповедует либерально-демократическое устройство общества. Его суть – равенство всех в свободной конкуренции друг с другом. Если принять во внимание, что люди-2 изначально не обладают равными возможностями, то свободная конкуренция – очень удобна для интеллектуально продвинутых персон, оказавшихся «в свите короля» благодаря максимально выраженным качествам человека-эго и минимальным признакам человека-общественного».

Вследствие сочетания первого и второго обстоятельств, развитие Оператора Управления «социумов-людей-2» зашло в тупик - оказалось заблокированным собственным ОУС, в то время как Вещественный Оператор в лице социумов полуискусственных систем-индивидуумов-2 продолжал развиваться. Таковы причины дисбаланса между ВОС и ОУС социума «человечество-2», который привёл эту систему в столь же нестабильное состояние, в каком находится система «хомо сапиенс». Разница в том, что, во-первых, у хомо сапиенса ОУС, худо-бедно, развивается, а система «человечество-2», «испытывая» вариант либерально-демократического строя, полностью заблокировала развитие своего Оператора Управления. Во-вторых, если крушение системы «хомо сапиенс» - трагедия локальная, в масштабе собственной Спирали, то распад системы человечество-2, вследствие её запредельного энерговооружения может привести к исчезновению с лица Земли всей Пирамиды «Живые существа».

Третье обстоятельство, туманящее общую картину «социума людей-2» - миф о пропорциональном представлении всех слоёв населения во властных структурах. Если бы господин Естественный Отбор, создавая человека, тоже руководствовался представительским принципом, то Программа самоорганизации человека только на два процента состояла бы из мозгов, а остальные «кресла занимали» бы кости, мясо, ливер, шерсть и т.п.

На Спирали «Живые системы» Жизнь в «досоциальный» период сохранялась и развивалась за счёт естественного отбора. На Спирали «Социумов людей-2» с этим принципом вступил в противоречие основополагающий принцип формирования устойчивых «систем вообще» и «социумов людей-2», в частности - взаимоподдержка

элементами системы друг друга. В «социумах людей-2» гуманизм, сверх меры ограничив естественный отбор, перешёл грань разумного, и в результате, биологическая жизнестойкость общества стала снижаться от поколения к поколению<sup>1</sup>.

Сегодня население Земли увеличивается в геометрической прогрессии, бездумно потребляя среду своего обитания и действуя по принципу: «чего не съем, то надкушу». Если этот процесс не остановить, человечество-2 скоро захлебнётся в собственных экскрементах.

Социум «человечество-2» в нынешнем своём состоянии по параметрам, характеризующим уровень развития системы, соответствует предтече «социума людей-2» - «социуму животных»: косяку рыб, стае птиц, табуны копытных. Об этом свидетельствуют характерные признаки системы «социум людей-2».

Первый. В отношениях между элементами системы – государствами, господствует конкуренция.

Второй. До недавнего времени имела место экономическая и политическая независимость элементов системы «человечество-2» друг от друга, т.е., практически, отсутствовала их специализация. А это значит, что существование системы не зависело от того, сохранится или погибнет её конкретный элемент – конкретное государство. Отсюда логическое следствие – отсутствовала «забота» системы о сохранности своих элементов.

Третий. Оператор Управления системы только-только пытается из полевой формы (обычай, традиции, религия) переходить в вещественную (юридические документы).

Четвёртый. Элементы системы – государства, обладают полной свободой, каждое носителем со своим суверенитетом – правом поступать, исходя из собственных интересов, не учитывая интересы других государств и системы «человечество» в целом. То есть, в системе «человечество-2» господствует высшая форма демократии – анархия. Происходит жёсткий естественный отбор: неконкурентоспособные элементы системы распадаются, а передовики эволюции балансируют на грани гибели.

Пятый. Люди-эго, будучи психологически ближе к животным, чем люди-общественные, размножаются стремительнее, поэтому соотношение инстинктов и разума в социуме «человечество-2» с течением времени повышается в пользу инстинктов. То есть, в этом плане современный социум регрессирует. Социум «человечество-2» заинтересован в противоположной тенденции. Не трудно представить, чем закончится дальнейшее естественное развитие событий при сползании человечества к животному состоянию и

---

<sup>1</sup> Любое разумное начинание, доведенное до крайности, превращается в абсурд.

стремительном техническом прогрессе, развивающем, в первую очередь, средства массового взаимоуничтожения.

Таким оказался финал естественного развития систем «живое существо». На ступени «коррупцированный либерализм» его нынешний вариант не просто кружится на грани самоубийства, он угрожает существованию Жизни. Придёт ли мессия, способный предотвратить катастрофу – перевести развитие человечества-2 с естественного пути на искусственный, направленный на сохранение Жизни? Может придти. Вопрос в том, узнает ли его общество, в котором правит бал человек-эго.

Как показывает печальный опыт, ни коррупцированный либерализм – сплав либералов и уголовников, ни либерализм – свободный каннибализм, ни социализм («шведская» модель) – смягчённая форма либерализма, сохраняющая разделение общества на «дичь» и «охотников», в принципе, не могут привести к гармоничной – «человечной», системе, которая реализовала бы основополагающий принцип социума – кооперацию.

Обобщая вышесказанное, можно констатировать, что причина критического положения систем «социумы людей-2» и «человек-2» кроется во внутренних установках человека-2, объединившегося в социум, но оставшегося на позициях животного в отношениях друг с другом: «человек человеку – волк». Поэтому начинать «перестройку» общества нужно с перестройки ОУС человека-эго.

- Новость? – Нет.

Конец 19-го века. Народники идут в народ лично просвещать крестьян – своё ближайшее окружение. Эта попытка изменить ОУС людей-эго кончилась ничем: слишком мало было подвижников и слишком узок был их информационный канал связи с «народом».

Две тысячи лет назад людьми-общественными на щит был поднят (распят на кресте) символ человека-общественного, поставившего интересы общества выше собственных интересов индивидуума. Увы, не смотря на широкую и длительную его пропаганду, одни проповеди положительного результата не дали – «каким ты (человек-эго) был, таким остался». Каплями в море стали религиозные общины, которые объединили людей-общественных, но дискредитировали идею, сохранив конкурентные отношения друг с другом.

Двадцатый век, СССР, фашистская Германия, коммунистический Китай. Очередная попытка переделать человека-эго в человека-общественного. В руках «перестройщиков» -



властных структур, мощный канал информационной связи с массами – СМИ, административный ресурс - власть. В СССР ей удаётся вырастить пародию на человека-общественного, так называемых «патриотов». Питательной почвой для них стали одурманенные<sup>1</sup> пропагандой отдельные люди-эго и представители городской технической интеллигенции, прикормленные за счёт закрепощения деревни. «Техническая интеллигенция» - люди, получившие образование в первом поколении, не доросшие до интеллигентности и благодарные власти за то, что поднялись из грязи в князи<sup>2</sup>, стали, подпевая властям, рьяно соучаствовать в погроме «буржуазной» культуры.

В общем-то, позитивная идея оказалась загубленной объективными обстоятельствами. За перестройку человека-эго взялась партия, созданная как инструмент насилия для захвата власти с помощью насилия. Этакая своеобразная штатская хунта, которая не хотела и не могла отказаться от насилия – органически присущего ей качества. Выращенный «партией» «патриот» - по идее, человек-общественный, не мог сохраниться как таковой в условиях двухстороннего влияния людей-эго. С одной стороны над ним довлела «партия», идеологи которой из-за жёсткой конкуренции в борьбе за властное кресло сами не могли выйти из системы отношений «человек человеку волк», подавая пример беспартийным товарищам. С другой стороны, патриота подпирал внушаемый той же партией образ «внешнего врага», физическое уничтожение которого – священный долг патриота. В каком-то смысле повторилась история с Религией: и «коммунисты», и священнослужители человека-эго пытались сделать человеком-общественным, убеждая его, что инакомыслящих можно и нужно убивать. Какой, уж, тут человек-общественный!

Остаётся попробовать обратиться к опыту систем долгожителей.

#### 7.4. Семья.

---

<sup>1</sup> Прикованным к станку, как рабы к вёслам на галерах, рабочим внушали, что они управляют государством и владеют «всем». (За украденную гайку, за уход с работы – тюрьма.)

<sup>2</sup> Правда, поднявшиеся не выше пояса и полагающие, что интеллигентность им дали вместе с должностью и зарплатой.

Система «семья» прошла традиционный для материальных систем естественный путь: зарождение, становление, расцвет, старение, разрушение. Сегодня она нуждается в немедленной реконструкции.

«Семья» сформировалась в процессе совершенствования механизма сохранения сложных систем, коими являются живые существа. В основе этого механизма лежит периодическое разрушение и восстановление в обновлённом виде Вещественного Оператора каждого индивидуума при плавной эволюции его Оператора Управления. Исторически этот процесс прошёл три ступени: первая - размножение особи делением на две одинаковые половинки, вторая - гермафродитизм, третья - двуполовая схема размножения. Эти ступени наглядно демонстрируют сохранившиеся до наших дней реликтовые виды.

Первая историческая ступень – размножающаяся простым делением амёба. Амёба-родительница делится на две одинаковые половинки, поэтому её потомки подобны друг другу и, если возникает критический для амёбы фактор, то все особи, оказавшиеся в зоне его действия, оказываются под ударом. За исключением, может быть, мутантов, получивших при жизни случайные «увечья». Таким образом, на первой ступеньке у «Господина Естественного отбора» весьма и весьма ограниченные возможности спасения популяции за счёт «избранных» - мутантов, случайно оказавшихся устойчивыми по отношению к поразившему остальных фактору.

Вторая историческая ступенька – гермафродиты. Её ныне здравствующая представительница - средиземноморская садовая улитка. Каждая особь имеет полноценные мужской и женский органы деторождения. В процессе совокупления они взаимно оплодотворяют друг друга, и каждая оплодотворённая особь даёт потомство, в отличие от амёбы, не повторяющее своего родителя, поскольку каждый «ребёнок» наследует свойства разных, хотя принципиально не отличающихся друг от друга, особей. На второй ступени мутация из «случайной» перешла в «плановую»: поставленную «на поток» в рамках вида<sup>1</sup>. На второй ступени – при потомках, заведомо отличающихся от родителей, у популяции вероятность выживания существенно увеличилась, по сравнению с популяциями первой ступени.

На третьей исторической ступени, при двуполой схеме размножения, произошло разделение родителей на два пола – на самцов и самок (у людей - на мужчин и женщин), что ещё больше расширило возможности естественного отбора. Теперь каждый

---

<sup>1</sup> Хотя это не исключает проявление случайной, вызванной экстремальными событиями мутации, де-факто подстраховывающей Жизнь от кардинальных катастроф.

новорождённый «конструировался» не просто из двух разных особей, но особей, заведомо принадлежащих к двум разным подвидам одного и того же вида – хомо сапиенс: мужчины и женщины. Разделение живых существ на два пола произошло не от хорошей жизни. Дело в том, что из-за предельного усложнения живой системы «животное», одна особь оказалась не в состоянии производить настолько большое количество потомков, чтобы за счёт массовости (как, например, это «делают» споровые растения) перекрыть урон, который несёт популяция в случае неблагоприятных обстоятельств. Эволюция нашла выход из кризиса: пожертвовала как непосредственными производителями потомства половиной популяции<sup>1</sup> и за счёт этого значительно повысила генетическое разнообразие потомков. Не трудно увидеть продолжение этой тенденции: естественный отбор выбраковывает детей близких (братьев и сестёр – в первом поколении) и не очень (кузенов – во втором поколении) родственников.

Освободив мужчин от функции деторождения, природа предоставила им статус защитников популяции в целом. Для выполнения этой функции эволюция вооружила мужчин слабостью и «развратностью». В случае наступления неблагоприятных условий (голод, холод, инфекции, революции, дефолт и т.п.) первыми (раньше женщин) погибают мужчины, среди которых выживают только «избранные» - те, кто случайно оказался способным противостоять свалившейся на популяцию напасти, аналогично тому, как это происходит на первой и второй исторических ступенях. Далее, на восстановление популяции начинает работать механизм, присущий исключительно третьей исторической ступени – принципиальное различие в биологии и психологии мужчин и женщин. Способность мужчин оплодотворить, практически, неограниченное количество яйцеклеток и моральные устои «перпетум-кобеле» позволяют пострадавшей популяции восстановиться уже в первом поколении. По сути, произошло разделение каналов связи между предками и потомками на узкий и широкий, благодаря чему династическая цепочка обрела способность выходить из критических ситуаций с минимальными потерями.

Вернёмся к социуму «семья людей». Биологические функции семьи животного, практически, без изменения переключались со всеми своими атрибутами<sup>2</sup> в «семью людей-2» - виток-ступень на Спирали-Пирамиде «Социумы людей-2». Кроме того, «семья людей-2», в дополнение к воспроизводству потомства, взяла на себя ещё хозяйственные функции.

<sup>1</sup> Оставила функцию деторождения только одной половине популяции – женщинам.

<sup>2</sup> В этом нет ничего удивительного; человек – животное вида ...

Господин Естественный отбор, рационализируя биологию живых существ за счёт их разделения на два пола, породил противоречие, проявившее себя в области социологии «людей-2». Дифференциация полов, будучи благом в плане биологии, завела в тупик эволюцию системы «семья» в социальном плане. Биологическая и психологическая<sup>1</sup> поляризация этого социума разделила его на лидера и лидируемого, ведущего и ведомого - на «верхний» и «нижний» слои, что потянуло за собой оптимальное для неоднородного (куда уж большая неоднородность – мужчина и женщина – разные подвиды одного вида) поляризованного общества социальное устройство – диктатуру. Персонифицированный Оператор Управления патриархальной семьи – муж, он же – «верхний слой», он же - физически и психологически<sup>2</sup> более сильное<sup>3</sup> животное вида хомо сапиенс, в большинстве своём – человек-эго. Будучи таковым, муж заботился, в первую очередь, о себе и большую часть семейных тягот переложил на «нижний слой» - жену. В свою очередь, вышестоящий по отношению к семье социум - государство, нагромуло семью своими проблемами - хозяйственными функциями. Воспользовавшись естественно сложившейся хозяйственной составляющей социума «семья», государство построило на ней всю свою хозяйственно-экономическую структуру и, естественно, прилагает все усилия, чтобы сохранить «кирпичики», на которых она зиждется. Крайним в этой пирамиде, естественно, оказался нижний слой социума «семья» - жена. Последний удар по системе «семья» нанёс просуществовавший в России 70 лет государственный строй, именовавший себя «социалистическим». Жене – «нижнему слою» - государство предоставило равное с мужем право на труд в сфере производства, традиция сохранила за нею обязанность вести

---

<sup>1</sup> Женщины оказались существами более эмоциональными, чем рациональными, и выступили в роли носителя в семье консервативного начала. Мужчины – существа более склонные к логике и рационализму, чем к эмоциям, революционного, стали проводниками революционных преобразований.

<sup>2</sup> Мужчина меньше, чем женщина, живёт эмоциями и больше разумом.

<sup>3</sup> Функция вынашивания ребёнка заведомо делает женщину более уязвимой, т.е., более слабой в физическом плане. Её «задача по жизни» сводится к воспроизводству и сохранению конкретного ограниченного числа потомков, отсюда – мышление, более конкретное, чем у мужчин, - защитников популяции в целом. Абстрактное мышление мужчин даёт им преимущество в борьбе за власть в семье перед женщинами, обладающими более конкретным мышлением, и помогает мужу сохранять господствующее положение в своём микросоциуме.

домашнее хозяйство, а биология подвигала обязала вынашивать ребёнка, вскармливать его грудью, биоэнергетически опекать практически беззащитное существо в раннем его детстве. Мало того, на все эти «привилегии», легла биологическая особенность женского организма, ещё больше опускающая жену на иерархической пирамиде семьи. Примерно, к 45 годам у женщины резко снижается выработка гормона эстрогена, обеспечивавшего её активную репродукционную жизнь. Увядает красота, снижаются сексуальная притягательность, энергия, работоспособность, эмоциональность, снижается сопротивление различным вирусам. В протекающих у женщины биологических процессах преобладающим становится гормон прогестерон, убавляющий решительность, «внушающий» желание покоя, спокойную рассудительность.

В результате, вследствие субъективных и объективных физических, биологических и психологических перегрузок к 45-ти годам «среднестатистическая» женщина изнашивается (можно сказать, бывает съедена, мужем, семьёй и государством), настолько, что семья списывает её в утиль: дети уходят строить свои семьи, мужчина - к молодой жене. Таким образом, революционную обстановку, достигшую сегодня критического уровня в социуме «семья», создали своим беспределом муж и общество, а тихую революцию, разрушающую патриархальную семью, осуществляет взбунтовавшаяся жена, явочным порядком создавая «неполные семьи», где роль мужа сводится к оплодотворению яйцеклетки и выплате алиментов. Параллельно с громогласным распадом семей идёт также стихийный процесс «притирки» интересов биологии животного и хозяйственных интересов государства. Биология, через инстинкты, требует от индивидуума смены «партнёра по воспроизводству потомства» через 5-6 лет; государство, через законы, требует от индивидуума сохранения семьи - своей первичной хозяйственной ячейки, всю его жизнь. Жизнь сглаживает интересы сторон цивилизовано – многократными браками, получивилизовано - публичными домами, и не цивилизовано – адюльтером.

Сочетание в семье высокой разнородности элементов и абсолютной власти обеспечило этому социуму устойчивость и долгую жизнь. В результате, противоречие обострилось настолько, что эти системы распадаются далеко не безболезненно.

#### **7.4. Социум высокоразвитых насекомых.**

Система «социум высокоразвитых насекомых», подобно семье, - долгожитель. Казалось бы, у неё по всем параметрам полный порядок: сложная система связи между элементами

системы, специализация микросоциумов (рабочие, охрана, производители и т.д.), вещественная форма Оператора Управления, отсутствие конкуренции между микросоциумами. Последнее качество - отсутствие конкуренции, позволило «Социуму высокоразвитых насекомых» (в частности, муравьям) весь свой жизненный ресурс направить на внутреннее обустройство системы, обеспечив ей миллионы лет существования в комфортных условиях<sup>1</sup>. Но, избавившись от конкуренции внутри системы, насекомые тем самым лишились стимула, подталкивающего любую систему к развитию, и отстали от социально менее благополучных, но «будоражимых» внутренней конкуренцией систем - «Социумы людей-2». В результате, социумы муравьёв, которые социально гораздо более совершенны, чем «социумы людей-2», погибают вытесняемые из своей среды обитания хозяйственной деятельностью человека-2.

Две положительные в процессе развития «социума высокоразвитых насекомых» тенденции: замещение конкуренции кооперацией и полный переход Оператора Управления из полевой формы в вещественную, дойдя до абсолюта, поставили систему на край гибели. С исключением соперничества внутри системы исчезла «пружина», подталкивающая её к развитию, а полный переход полевой составляющей ОУ в Вещественный Оператор, лишил социум высокоразвитых насекомых «технической» возможности это делать.

## 7.6. Выводы.

**«Спасать. Опять спасать. До каких же пор вас нужно будет спасать? Вы когда-нибудь научитесь спасать себя сами? Почему вы вечно слушаете попов, фашиствующих демагогов, дураков опиров<sup>2</sup>? Почему вы не желаете утруждать свой мозг? Почему вы так не хотите думать?»**

А. и Б. Стругацкие<sup>3</sup>.

<sup>1</sup> Конкретный уровень комфорта определялся принципом разумной достаточности и ограничивается возможностями конкретной системы.

<sup>2</sup> Опир – имя героя романа - подстроившегося под интересы власти философа.

<sup>3</sup> А. и Б. Стругацкие. «Хищные вещи века». Изд. «Terra-fantastika», Москва - Санкт-Петербург, 2000г.

Сформулированный вопрос – первый шаг к ответу на него. А ответ напрашивается сам собой. А. и Б. Стругацкие кулачками ломаются в бронированную дверь. Большинство людей в социуме «человечество-2» – люди-эго; они объективно не способны «думать» и субъективно не станут утруждать себя работой, которая не даёт немедленной отдачи лично им и сегодня. Мало того, «затурканные» непрерывной погоней за неограниченно растущими потребностями, люди-эго стоят на позиции персонажа из известного анекдота: «думать некогда, трясти надо».

И, всё же, давайте подумаем, оставим ли мы естественному отбору возможность уничтожать неудачные конструкции систем «человечество-2» и будем ждать, пока Господин Случай, наудачу перебирая варианты Спиралей «Живые существа» и «Человек», сподобится наткнуться на такое развитие событий, при котором человек-п, в большинстве своём, случайно преобразуется в человека-общественного<sup>1</sup>. Или, опираясь на собственные силы, попытаемся преобразовать ситуацию на Земле, отказавшись от борьбы и насилия на всех уровнях витках-ступенях «социума людей-2»?

Вопрос, естественно, риторический. Хотим жить – нужно вертеться. И не «лишь бы вертеться», а действовать целенаправленно. Человечество-2 сможет свернуть с дороги, ведущей к самоубийству, только состоявшись как система и нейтрализовав противоречия, которые разрушают её и её элементы. Чтобы предотвратить гибель «цивилизации-2», необходимо нейтрализовать присущие ей противоречия, а также противоречия, присущие двум<sup>2</sup> системам, которые она вобрала в себя.

### **Задача номер 1** – решение проблем человека-эго.

Первая проблема, которую нужно решать в общеобразовательной школе – произвести ремонт «испорченного телефона» - процедуру обмена информацией между людьми. Поскольку большинство недоразумений в процессе общения людей возникает из-за недопонимания ими друг друга, необходимо обучить человека говорить и слышать (не только слушать, но, главное, слышать).

Для этого нужно ввести единый для всех землян язык и единую терминологию. А также обучить человека конструировать речь точно в соответствии с возникшей у него мыслью и, исходя из услышанной речи, точно реконструировать в своём сознании заложенные в речи мысли.

<sup>1</sup> Похоже, что человечество-2 до такого события не доживёт.

<sup>2</sup> Противоречия, присущие системам «животное» и «хомо сапиенс».

Вторая проблема – «урезанная» жизнь человека-эго. Для того чтобы продлить жизнь среднестатистического человека, как минимум в два раза и сделать её более комфортной, необходимо привести его образ жизни<sup>1</sup> в соответствие с потребностями и возможностями его организма. То есть, во-первых, воспитать у человека-эго чувство разумной достаточности в потреблении продуктов питания и чувство разумной необходимости в физических нагрузках (а также умение получать удовлетворение от того и другого)<sup>2</sup>. Во-вторых, убрать зависимость человека от естественных и искусственных наркотиков.

Третья проблема – злоупотребления в сфере фармакологии. Необходимо вывести человека-эго из-под «крыши» фармомафии, которая изобретает, производит и продаёт лекарства, провоцируя у человека постоянную в них потребность.

Четвёртая проблема – ущербность официальной медицины. Традиционная медицина лечит систему «человек», воздействуя на неё через один из двух составляющих живое существо элементов – Вещественный Оператор. Необходимо, развивая биоэнергетику и психологию, развернуть внимание врачей в сторону Оператора Управления, сместив центр лечения больного на него самого. Привлечь к работе с пациентом его собственную хромосому. Такой метод восстановления получившей повреждения системы «живое существо» более гуманен и безопасен, менее затратен и менее болезнен, чем её реабилитация через Вещественный Оператор<sup>3</sup>. Собственная хромосома лучше всех знает индивидуальные особенности «своего пациента», лучше всех ощущает симптомы его болезни и больше всех заинтересована в действенных и щадящих методах лечения. Поэтому необходимо каждого члена социума-2 обучить основам практической биоэнергетики и способам самолечения.

Пятая проблема – биологическое вырождение человека-2. Чтобы остановить этот процесс, нужно вести мониторинг здоровья каждого члена социума, начиная с проверки биологической и психологической совместимости кандидатов в родители. Необходимо заняться предотвращением случайных отклонений человека от нормы. В том числе: прерывать беременность в случаях передающейся по наследству патологии и

---

<sup>1</sup> Сделать «образ жизни» «здоровым».

<sup>2</sup> Разумные аскетизм и голодание, физкультура. (Но не спорт!)

<sup>3</sup> Можно даже сказать, более профессионален. Оператор Управления, в лице хромосомы, лучше знает, как «лечить» конкретного больного, чем врач-терапевт, даже высококвалифицированный



стерилизовать индивидуумов, не способных давать полноценное потомство. Причём, делать это гласно, а не исподтишка.

Шестая проблема – перенаселение планеты. Для предотвращения демографической катастрофы необходимо рассчитать предельно допустимую антропологическую и технологическую нагрузки на био- гидро- и атмосферу Земли, при которой естественным образом сохраняется или искусственным образом поддерживается равновесие экосистемы «Земля». Соответственно регулировать численность населения земного шара.

**Задача номер 2** – нейтрализация противоречий, животного вида хомо сапиенс.

Вещественный Оператор человека по объективным причинам опережает в развитии его Оператор Управления, в результате чего появились полуискусственные системы «человек-орудие», напоминающие ребёнка, который настолько силён, что в состоянии нанести себе или обществу вред, но не настолько разумен, чтобы этого не делать. В первую очередь, необходимо исключить владение индивидуумов личными оружием и ограничить пользование предметами повышенной опасности. Ограничить вооружение социумов требованиями внутренней безопасности.

Необходимо интенсифицировать развитие социумной подпрограммы ОУС и в разумных пределах блокировать подпрограмму животного. У человека-общественного подпрограмму животного ограничивает собственная социумная подпрограмма, у человека-эго это должен сделать социум, используя методы убеждения, а на первых стадиях - методы насилия.

Как показали эксперименты<sup>1</sup>, которые проводили Владимир Ульянов, Иосиф Джугашвили, Мао Дзедун, Адольф Шикльгубер, Пол Пот, социумную подпрограмму индивидуума можно построить «по заказу», поместив его в соответствующие социальные условия и обрабатывая соответствующей пропагандой. В эффективности такого приёма нет ничего удивительного, поскольку социумная подпрограмма человека ещё слишком молода, не отложилась в Вещественном Операторе человека-2 и существует в виде кольцевого сигнала, который не передаётся от родителей к детям по наследству в сперме и яйцеклетке, а формируется в каждом индивидууме после его рождения обстоятельствами и «объяснениями старших товарищей».

**Задача номер 3** – снижение и ликвидация напряжений внутри всех систем «социумы людей-2». Их перестройка в «социумы людей-3».

---

<sup>1</sup> Эксперименты, которые, безусловно, являются преступлением против человечности.

Внутренние напряжения в каждом «социуме людей-2» вызваны противоречием между «конкурентной» сутью его Оператора Управления и характером стоящей перед его ОУС задачи – кооперации элементов системы. Для ликвидации этого противоречия необходимо ОУС-эго преобразовать в ОУС-общественный.

Любой социум станет общественным только тогда, когда большинство его персонифицированного ОУС будут составлять люди-общественные. Гипотетически, это можно достигнуть двумя путями: демократическим в обществе, где «люди-общественные» составляют большинство, и принудительным путём в обществе, где, вне зависимости от состава общества, большинство Оператора Управления будут составлять «люди-общественные».

Первый вариант в устоявшемся либерально-демократическом обществе<sup>1</sup> невозможен, потому что либерализм, идеология которого - свободная конкуренция, соответствует сути человека-эго, а демократия обеспечивает его власть. Для человека-эго, который полностью заглотил крючок с наживкой «каждый может стать президентом», конкуренция – привычная и понятная обстановка, в которой удовлетворяются его инстинкты животного, обстановка, к которой он приспособился и менять которую на что-то непонятное он добровольно не захочет.

Трудности перестройки психологии человека-эго показали братья Стругацкие в романе «Гадкие лебеди»<sup>2</sup>, где идеолог и активный участник «перестройки» сам не захотел переходить в «светлое будущее». Главные строители коммунизма в СССР также предпочли барахтаться в конкуренции, не гнушаясь использованием «общественных фондов» в личных целях, а не «жить по совести». Советский «инженер человеческих душ» с литературным образованием, поэт М.А.Шейнман (1903 – 1964г.г., печатался под псевдонимом «Светлов».) прямо говорит, что согласен жить в раю только при условии, что там будет та же обстановка, которая сейчас существует на Земле, в частности: «возьму с собой врагов, чтобы было с кем воевать». У теософов представление об идеальном обществе, более продвинутое, чем у М.Шейнмана, но тоже опирается на интеллектуальный уровень человека-эго. У христиан «рай» - это место, где можно «расслабляться», не имея при этом проблем с питанием, у мусульман – то же, плюс секс с гуриями. Устраивает ли нас, реальных людей-2, такое будущее? А где же эмоции – радость побед и горечь поражений? Наконец, любовь (в смысле – между мужчиной и женщиной) –

---

<sup>1</sup> Например, в США.

<sup>2</sup> А. и Б. Стругацкие. «Гадкие лебеди». Изд. «Terra-fantastika», Санкт-Петербург, 1988г.

«высшее наслаждение» - краткосрочное безумие с ревностью и убийствами? Тут ещё надо подумать. Ситуация не однозначна.

Второй вариант - силовая перестройка «социума людей-2» в «социум людей-3», не столь безнадежен, как первый. Даже общество, зажатое в рамки коррумпированного либерально-демократического строя и существенно дифференцированное, может ввести в персонифицированный ОУ людей-общественных, если использует хорошо известный в восточных единоборствах приём, – обратит силу противника, в данном случае – демократию, против него самого. Для этого нужно разработать тесты, позволяющие установить, на каком витке Спирали-Пирамиды «Человек» находится тот или иной индивидуум. Эту работу могут и должны проделать волонтеры, принадлежность к которым сама по себе определяет их социальную зрелость и является «допуском» к разработке теста на «общественность». Затем с помощью СМИ нужно сделать модным самотестирование (интернет позволяет это) и накануне очередных демократических выборов предложить «кандидатам в депутаты» и претендентам на высшие государственные должности пройти независимое тестирование, позволяющее объективно определить, кто есть кто. Результаты тестирования или отказ от него довести до сведения избирателей. Конечно, такие действия встретят активное сопротивление коррумпированных структур, прикрывающихся либерально-демократической крышей, но в России олигархи ещё не настолько организованы, чтобы разгромить на корню подобное начинание. Конечно, за один цикл ротации Оператор Управления не станет ОУС-общественным, но за несколько циклов – вполне возможно. Вам не нравится такой вариант преобразования общества? Предлагайте другие - обсудим<sup>1</sup>. Нельзя только пассивно наблюдать, как Жизнь поднимается по спирали естественной эволюции к собственной смерти.

Государства, у которых Оператор Управления вышел на уровень «ОУС-общественный», должны вести работу в трёх направлениях.

Во-первых, ввести абсолютную власть – власть закона.

Во-вторых, юридически разделить всех граждан на касты в соответствии с их положению на ступенях Спирали-Пирамиды «Человек-2» и «Человек-3». При этом нужно чётко оговорить права и обязанности субъектов каждой касты, условия их движения по иерархической лестнице вверх или вниз, поставив переход из касты в касту в зависимость исключительно от уровня социальной и интеллектуальной зрелости индивидуума.

---

<sup>1</sup> С предложением вариантов перестройки и пунктов теста обращайтесь по адресу – [Andrey@Yakup.ru](mailto:Andrey@Yakup.ru)

В-третьих, создать во всех сферах жизни и деятельности людей такие условия, в которых человеку будет выгоднее сотрудничать, а не конкурировать с окружающими. Когда в социуме, который подвергался «силовой» перестройке, людей-3 станет больше, чем людей-2, нужно снова вернуться к демократии, поскольку, ум хорошо, а много умов – лучше.

Системы «государство» находятся на разных этапах становления и самостоятельно перебирают варианты естественного развития от рабовладения до коррумпированного либерализма. Корректировку происходящих в них процессов в каждом случае необходимо производить индивидуально, ориентируясь, в первую очередь, на однородность конкретного социума. Аналогичный подход должен быть использован для субъектов конфедеративных государств.

Оптимальной структурой Оператора Управления государства является «двухпартийная» система, когда «демократия» сжимается до минимума – до двух участников ОУС, один из которых находится в оппозиции и играет роль инстанции, контролирующей «правлящую партию». Социум с «двухпартийной» системой, фактически, превращается в систему с одним ОУС, сохраняющим систему, отслеживающим изменения обстановки и соответственно корректирующим себя и систему в целом.

Свободу индивидуума нужно ограничивать интересами системы, а «свободу» системы – интересами индивидуума. Необходимы, как минимум, - компромисс, как максимум, – консенсус.

До сих пор в устойчивых живых системах Естественный Отбор «автоматически устанавливал» равную защиту их элементов за счёт узкой специализации каждого из них, т.е., их невзаимозаменяемости. Чтобы избежать социального напряжения в социуме-3, который нам предстоит выстроить, нет необходимости с этой целью прибегать к столь радикальным мерам, достаточно целенаправленно проводить соответствующую политику. А именно. Необходимо полностью удовлетворить потребности каждого члена общества. Для человека-эго достаточно будет «хлеба, зрелищ» и секса. Человеку-познающему нужно предоставить возможность получать удовольствие от процесса познания, человеку-созидающему – от творчества, человеку-общественному – от соучастия в жизни социума и удовлетворения чувства любви<sup>1</sup>, человеку-экологу – от общения с «братьями нашими меньшими» (в том числе, с растениями) и их защиты. Каждому нужно дать своё. Для общества это не только не затратно, а наоборот, принесёт экономический эффект.

---

<sup>1</sup> Не путать с сексом.

Для предотвращения конфликтов в масштабе человечества, социум-3 должен отвечать следующим требованиям.

Во-первых, стать однополярным миром с полюсом - «Оператор Управления», специализированным на организации системы в целом. То есть, выполнять ту же функцию, которую выполняет хромосома в системе «животное» и пытается выполнять в природе человек-2, не организовав, при этом, обратную связь<sup>1</sup>, корректирующую его действия в зависимости от их последствий.

Во-вторых, иметь единую идеологию – «кооперация», и единое мировоззрение – научное.

В-третьих, воспринимать природу как среду своего обитания, которую нужно разумно организовывать и сохранять<sup>2</sup>, а не как объект хищнической эксплуатации.

В-четвёртых, власть должна быть абсолютной, централизованной и находиться в руках профессионалов<sup>3</sup>. Неприемлема «демократия», т.е., власть народа, большинства, толпы, инстинктивно стремящейся организовать общество по схеме «социум животных».

В-пятых, конкуренцию и кооперацию, демократию и авторитаризм в конкретных системах нужно поддерживать или сдерживать в зависимости от степени их зрелости<sup>4</sup>, поскольку каждая система может находиться на своей стадии становления. Но. Всегда надо сохранять в определённой пропорции то и другое, третье и четвёртое.

#### **Задача номер 4 – формирование системы «человечество-3».**

Объединение государств, которые сегодня составляют многополярное человечество-2 и конкурируют друг с другом, возможно только тогда, когда в части из них сформируется ОУС-общественный. Блок таких государств должен стать центром однополярного мира – «мира кооперации». Мира, который своим примером, убеждением и, где нужно, силой,

---

<sup>1</sup> Для социума таковой является двухпартийная система.

<sup>2</sup> В частности, нужно понять, что, стремительно уничтожая виды растений и животных, мы подрываем генофонд земной Жизни, в конечном счёте, - собственный генофонд.

<sup>3</sup> В понятие «профессиональная власть» входят. Во-первых, высокий интеллект людей, составляющих ОУС (их информационный багаж и умение оперировать своими знаниями должны быть на порядок больше, чем у среднестатистического члена социума). Во-вторых, их позиция по отношению к окружающей среде (людям и природе) должна быть не ниже, чем позиция «человека-эколога». В-третьих, они должны владеть знаниями по психологии и социологии.

<sup>4</sup> И в зависимости от того, идёт ли речь о технической или социальной сфере.

используя психологическое, экономическое или физическое давление, «принудит к кооперации» остальные государства-2.

#### **Задача номер 4 – реконструкция социума «семья».**

Система «патриархальная семья» находится в состоянии распада. Поэтому, чтобы не допустить хаоса и экстремизма в «опробовании» очередного случайного варианта, нужно осмысленно и кардинально пересматривать этот институт, поскольку он оказался тормозом на пути эволюции вида. Учитывая сложность ситуации – переплетение интересов индивидуума и социума, а также наличие в подсознании человека-2 «семейных» установок на уровне инстинктов, эту проблему невозможно с ходу решить консенсуально, придётся искать компромиссы.

Во-первых, нужно разрубить gordiev узел, соединивший в одной системе решение биологических и хозяйственных задач. Для этого мужа, жену и детей нужно сделать независимыми друг от друга в экономическом, бытовом и хозяйственном отношении. Первый шаг к этому - экономическая и юридическая поддержка государством детей, второй - брачные контракты между супругами. Как промежуточный этап на пути реформирования семьи нужно сделать этически приемлемыми и организационно удобными несколько браков в течение жизни индивидуума.

Во-вторых, необходимо разорвать порочный круг, когда в семье-эго вырастает человек-эго, в семье алкоголиков – алкоголик, в семье наркоманов – наркоман, уголовников – уголовник, в семье коррумпированного чиновника - извращенец. Для этого, сохранив за семьёй функцию рождения ребёнка и его курирования в пределах «животного» периода жизни дитяти (примерно, – 5-6 лет), дальнейшее формирование индивидуума как члена социума нужно передать в государственные структуры профессионалам – «людям-общественным».

На примерах становления систем, в том числе, системы «человек», становится понятнее, что первично: «материя» или «дух» - тело или «душа». Что было вначале: слово или тело.

Сегодня системы «человечество-2» нет. Элементы её вещественного Оператора уже существуют, а Оператор Управления отсутствует. Получается, пока нет системы, нет и её субъектов, как таковых. Например, система «семья». Пока её нет, нет её элементов – супругов. Мужем и женой они станут одновременно, когда семья состоится. Аналогичная ситуация с живыми существами. Отдельно существовали косные системы и сигнал – солнечный свет (физические тела и процесс, «дух»); только тогда, когда они объединились

- случилась система «живое существо» - физические тела, функционально связанные между собою сигналом. Только с этого момента возникли составляющие живого существа: душа и тело. (Одновременно!) Ошибочное представление о первичности души связано с тем, что его сторонники рассматривают ограниченное во времени событие – рождение конкретного индивидуума. В этом случае, действительно, «душа» - Программа самоорганизации новорождённого, существовала ещё до его рождения. Она – «душа», была создана первыми живыми существами и совершенствовалась династическими цепочками, передаваясь из поколения в поколение. Кстати, даже при таком подходе первичность души не однозначна, поскольку «душа» - Программа самоорганизации человека, «поступает» к новорождённому, точнее, к «новозачатому» на вещественном носителе в сперме и яйцеклетке, закодированная в их структуре.

## **8. Смысл жизни.**

### **Жизнь и Смерть. Добро и Зло. Любовь.**

**Смысл жизни.** Жизнь (в частности, жизнь человека) – это процесс сохранения живого существа в изменяющейся внешней среде за счёт собственной перестройки. В этом смысл Жизни вообще, и жизни человека, в частности. Другого смысла у них нет. Процедура поддержания жизни живого существа, описана в Программе его самоорганизации. Программа, в свою очередь, закодирована - в структуре Оператора Управления, который понуждает человека через ощущения комфорта (удовлетворённости, умиротворения) или дискомфорта (боли, голода, жажды, холода, жары, гипоксии, спермотоксикоза) совершать действия, направленные на своё сохранение. Поэтому, смысл жизни, хотя это звучит вульгарно, в том, чтобы получать удовольствия и избегать неприятностей.

**Жизнь и смерть.** Система «живое существо» изначально несёт в себе противоречие. С одной стороны, она – вещество – структура, которая сохраняется неизменной по определению. С другой стороны, поскольку существо живое, оно, по определению же, меняется. На определённой стадии ре-эволюции живых существ, это противоречие стало критическим: случайные мутации, которые, вкупе с естественным отбором корректируют эволюцию, оказались не в состоянии перекрывать потери, вызываемые снижением надёжности, связанные с усложнением систем.

Компромисс между обострившимися противоречиями естественный отбор нашёл, превратив «сплошную линию» жизни, устраивавшую простые живые существа (например,

амёбу или вегетативно размножающиеся растения), в «пунктир» «жизнь – смерть», вырвавшийся существа сложные. В цепочке звеньев династии - жизней индивидуумов, моменты «рождение» и «смерть» расположились между точками пунктира. В период между зачатием и смертью, система «живое существо» сохраняется относительно неизменной; в момент «рождение – становление потомка» - кардинально меняется<sup>1</sup>.

Сегодня обстоятельства жизни человека таковы, что его тело, под ударами случайностей физически изнашивается в течение, примерно, 120-ти лет, а его ОУС морально устаревает ещё быстрее. Конкретный человек, к концу своей жизни, с точки зрения детей, превращается не просто в раздражающую обузу - «отработанный материал», а в консервативный фактор, мешающий потомку реализовывать отличительный принцип живого существа – изменяться адекватно меняющейся среде. Нейтрализуя это обстоятельство, Программа самоорганизации в соответствующий момент включается на разрушение Вещественного Оператора системы «человек», которая перестаёт существовать при исчезновении ВОС.

Индивидуум умер, но ещё при жизни он позаботился о сохранении себя в династии. В репродуктивный период два разнополюх индивидуума - мужчина и женщина, формируют из «здоровых» файлов вещественной составляющей своих Операторов Управления, закодированных в структуре молекул спермы и яйцеклетки, ОУС новой уникальной<sup>2</sup> системы, не только с заведомо расшатанной наследственностью, но также не имеющей штатного «консервативного балласта» - собственного Вещественного Оператора. Новая система – ребёнок – следующее поколение династии, формирует свой ВОС в условиях изменившейся окружающей среды, которая через естественный отбор, используя расшатанность наследственности, создаёт новую живую систему, способную просуществовать следующие 120 лет и дать очередное потомство.

Таким образом, смерть индивидуума, наряду с рождением, – это один из инструментов сохранения династии. Смерть плюс рождение, плюс двуполая схема размножения, поставившая производство мутантов на поток, плюс естественный отбор, стали выходом, позволившим Жизни сохраниться и продолжить свою эволюцию – усложнение.

Прекрасная аллегория династической цепочки человека содержится в древней легенде о птице Феникс: **«... гнездо вспыхнуло, и птица сгорела, но из раскалённого яйца вылетела новая, единственная, всегда единственная в мире птица Феникс. Теперь эта**

<sup>1</sup> Если рождение детей рассматривать как продолжение жизни династии.

<sup>2</sup> Не являющейся копией ни одного из его родителей.



**птица каждые сто лет сжигает себя в гнезде, но из раскалённого яйца вылетает новый Феникс, опять единственный в мире».**

Буддистское положение о семи жизнях одного индивидуума в разных ипостасях<sup>1</sup> имеет весьма реальную основу. Человек, путешествуя в потомках из поколения в поколение, в каждом из них может оказаться на тех или иных витках-ступенях от человека-эго до человека-созидающего или человека-эколога. (Рис. 6.) Всё зависит от соотношения «влиятельности» трёх руководящих им факторов: наследственности, обстоятельств и собственной воли.

Через свою «авторскую копию» - своего ребёнка, индивидуум, назовём его Иваном, продолжает соучаствовать в жизни потомков, снижая от поколения к поколению степень своего присутствия<sup>2</sup> в конкретных индивидуумах, но растекаясь по династии. Во втором колене (во «второй жизни») от Ивана останется по 50% в двух личностях<sup>3</sup>, в третьем – 25% в четырёх, и т.д. В восьмом колене Иван, практически, выклинивается – в потомке остаётся менее одного процента «ивановости». Вот Вам и «семь жизней человека» - семь его реинкарнаций. Инкарнация же происходит тогда, когда в каком-то поколении человек переходит со ступени на ступень. А также в случае выделения ОУС из системы при её разрушении.

**Добро и зло.** Если истина – это факт, то его восприятие и оценка индивидуумом субъективна и производится с позиции интересов конкретной системы. Событие, способствующее её сохранению, воспринимается системой как Добро, способствующее разрушению, - как Зло. Одно и то же событие, с точки зрения разных систем, может оцениваться и как Добро, и как Зло. Среди людей бытует понятие «общечеловеческие ценности», - якобы, «абсолютное» Добро. В действительности, они отражают интересы социума «человечество» и являются «добром» только для него, но, отнюдь, не для «братьев наших меньших, которых человек поедает, и не для деревьев, которые человек вырубает. Встреча волка и зайца – для одного добро: сохранит волку жизнь, для зайца: зло – лишит его жизни. Встреча зайца и капусты, для зайца добро, для капусты – зло. Покорение человеком природы, для человека – добро, для природы – зло: разрушаются устойчивые биосистемы, уничтожается среда обитания живых существ, уничтожается генофонд Жизни.

<sup>1</sup> Утрировано по В.Высоцкому: бабаба, пса, «хорошего человека».

<sup>2</sup> При двуполой схеме размножения.

<sup>3</sup> Если принять, что каждый индивидуум оставляет двух потомков.

**Любовь во взаимоотношениях людей и полов.** Любовь – это чувство. Чтобы яснее представить себе его суть, выстроим в логический ряд все эмоции человека.

Страх заставляет человека мгновенно уклониться от удара, чтобы выжить в ближайшую секунду. Гипоксия вынуждает его дышать, чтобы сохранить свою жизнь в ближайшие две - пять минут. Голод и жажда заставляют человека есть и пить, чтобы поддержать жизнь в течение нескольких суток. Любовь к ближнему охраняет людей, объединившихся для борьбы с окружающей средой. Любовь между людьми противоположного пола - между мужчиной и женщиной, открывает каждому из них дорогу в «следующую жизнь». Эта любовь состоит из трёх чувств: сексуального, эстетического и духовного влечений, выглядящих весьма прозаично и имеющих прикладное значение. Ощущение сладострастия при оргазме стимулирует зачатие следующего колена династии. Эстетическое влечение содействует здоровью<sup>1</sup> потомка. Оба эти влечения разового действия – они одномоментны и не совместимы с «любовью на всю жизнь». Более того, сексуальное влечение и сопровождающее его эстетическое через два - три года, продолжая отрабатывать механизм мутации – разнообразия потомства, начинают искать «предмет любви» на стороне. Третье влечение, духовное, базируется на совпадении морально-этических принципов родителей и на совпадении их позиций по отношению к обществу, в первую очередь, к социуму «семья». В части биологии оно более долговременно, чем первые два влечения: духовное влечение обеспечивает режим благоприятствования для ребёнка с момента его зарождения (материнская любовь) и родительскую опеку до «совершеннолетия». Не ограничены по срокам только те части духовного влечения, которые реализуются на хозяйственной ниве - в «семейном бизнесе», и в рамках этических обязательств перед нуждающимся в поддержке соратником в настоящей и будущих жизнях. Бессрочно также «работают» сохраняющая социум «любовь к ближнему» и «любовь к природе», поскольку человек - их составляющая часть.

Итак, любовь к себе, индивидууму, (эгоизм), любовь к себе в лице потомства (слепая материнская), любовь к людям вообще (всеохватывающая любовь – Данко, Христос, правозащитники) и к природе (экологическое движение) – не что иное, как последовательно расширяющееся эгоистическое чувство человека - любви к самому себе, стремление сохраниться сегодня и завтра. Если принять, что человек, развиваясь от

---

<sup>1</sup> В конечном счёте, признаки красоты родителей – это признаки их здоровья, следовательно, здоровья их будущего ребёнка, следовательно, здоровья каждого из родителей в «совместной» «будущей», «второй» («третьей» и т.д.) жизни.

животного до члена социума, дополняет свои «любви» и переводит их акценты именно в такой последовательности, как сказано выше, то, по словам жившего в 12-м веке врача и философа из Кордовы Ибн Рушда, **“человек идёт от животного к Богу по канату, натянутому над пропастью”**. Где под «идёт» подразумевать жизнь человека, под «над пропастью» - возможность гибели, под «богом» - человека-созидающего, творца самого себя.

### 9. Значения принятых аббревиатур.

- «ОКМ» – Обобщённая концепция Мира.
- «С-П» - Спираль-Пирамида.
- «АИПС» - Автономные полевые системы искусственного происхождения.
- «АЕПС» - Автономные полевые системы естественного происхождения .
- «КВСП» - Континуум ветвящихся Спиралей-Пирамид.
- «ВОС» - Вещественный Оператор системы.
- «ОУС» - Оператор Управления системы.
- «СМИ» - Средства массовой информации.
- «КЛ» - Корруптированный либерализм.

### Содержание.

1. Введение. ....	1
2. Принципиальные положения ОКМ-08. ....	1
3. Косные системы. ....	7
4. Живые существа. ....	10
5. Цивилизация-1. Человек-1, «автономные полевые системы-1», «социумы людей-1». ....	20
6. Цивилизация-2. ....	24
6.1. Человек-2. ....	27
6.2. Естественные автономные полевые системы-2. ....	31
6.3. Полуискусственные системы индивидуумы-2, и их социумы. ....	31
7. Социумы людей-2. ....	33
7.1. Структура Спирали-Пирамиды «Социумы людей-2». ....	35
7.2. Анализ ситуации. ....	45

7.3. Социумы людей-2. ....	47
7.4. Семья. ....	57
7.5. Социум высокоразвитых насекомых. ....	61
7.6. Выводы. ....	62
8. Смысл жизни. Жизнь и смерть. Добро и Зло. Любовь. ....	71
9. Значения принятых аббревиатур ....	75
10. Содержание. ....	75